



РУКОВОДСТВО ПО ОФОРМЛЕНИЮ ПУНКТА ВЫДАЧИ

Если вы хотите открыть новый
пункт выдачи — вам сюда

Версия
от 09.01.2025

ЯНДЕКС МАРКЕТ ТЕПЕРЬ ЯРКИЙ

Пункты выдачи заказов Яндекс Маркета — это реальное место встречи с брендом и своими покупками. Важно, чтобы внутри было приятно и комфортно. И покупателям, и сотрудникам



 **Маркет**



7 ШАГОВ УСПЕШНОГО ОТКРЫТИЯ

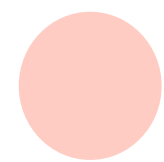

ШАГ 1

выберите
помещение

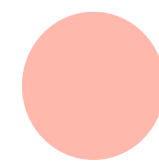

ШАГ 2

продумайте
планировку

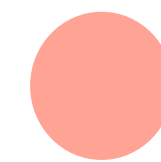

ШАГ 3

сделайте
ремонт

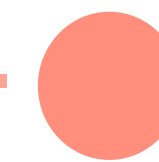

ШАГ 4

осталось чуть-
чуть — закажите
мебель

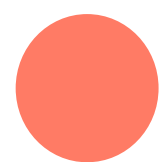

ШАГ 5

закажите
и установите
вывеску

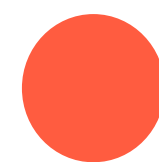

ШАГ 6

забрендируйте
пункт выдачи

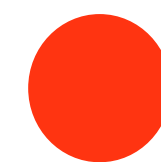

ШАГ 7

получите
согласование

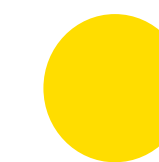

ШАГ 8

поддерживайте
порядок

1

ЛОКАЦИЯ И ПОМЕЩЕНИЕ



ЕСЛИ ХОТИТЕ БЫСТРЕНЬКО ПРОБЕЖАТЬСЯ

Тут кратко информация блока, чтобы вы смогли прикинуть, что, кого, куда :)



Расположение

ПВЗ легкодоступен, удобен по локации и в зоне высокой проходимости



Карта

чтобы найти лучшую локацию, у нас есть карта, ссылка на неё дальше



Фасад

важно, чтобы «лицо» здания было приятным, без сколов и трещин



Помещение

чистое, просторное, с отдельным входом — идеально!



Возможности

большой склад и несколько примерочных сделают ПВЗ популярнее и удобнее

ДАЛЬШЕ ПОДРОБНЕЕ

ВЫБОР ЛОКАЦИИ

На что важно обратить внимание



Легкодоступность

цоколь, первый или второй этаж общедоступных территорий



Изолированность

внутри ТЦ или в отдельном помещении



Близость к инфраструктуре

возле магазинов и остановок общественного транспорта



Высокая проходимость

оживлённые или центральные части района

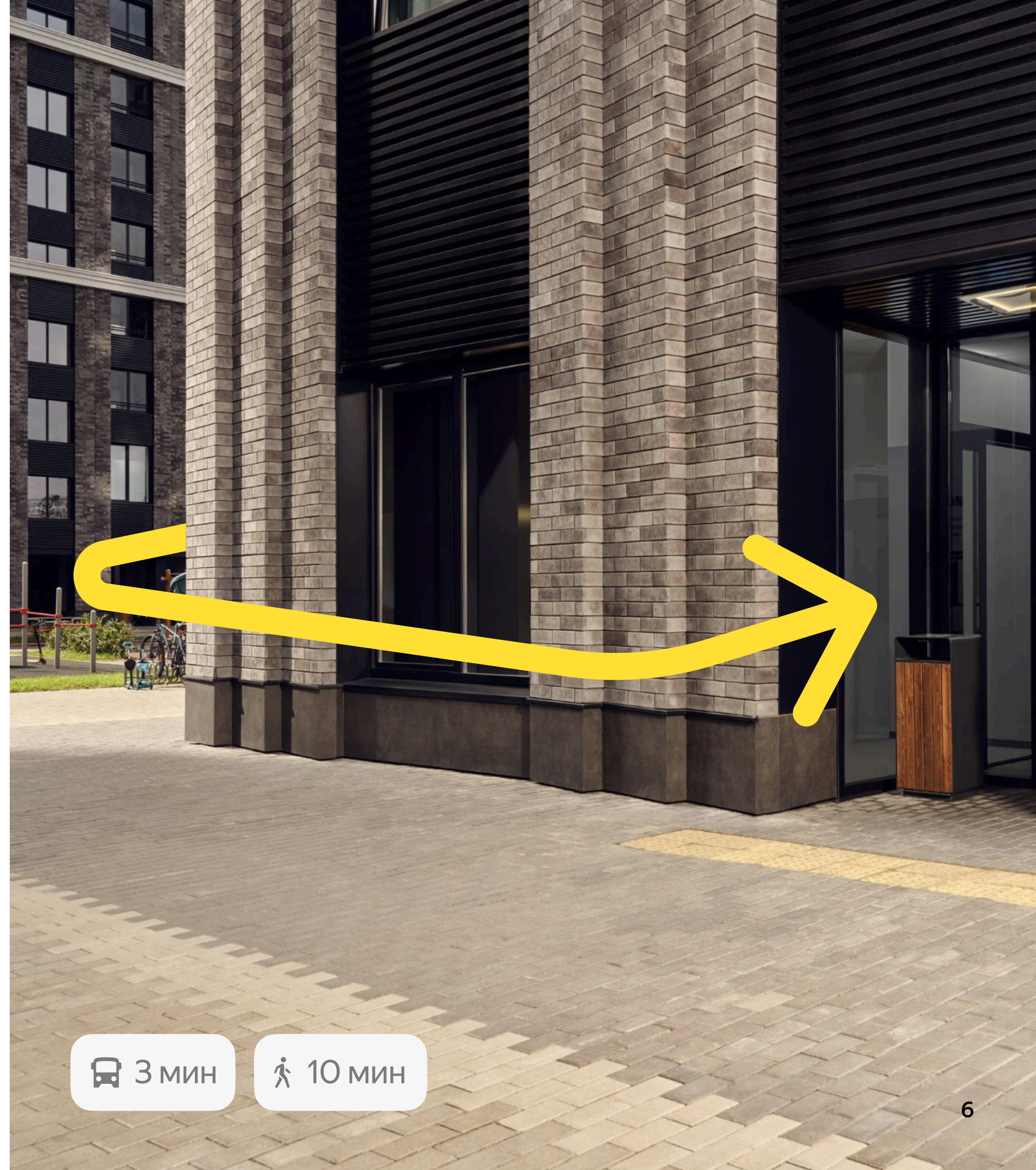

ВЫБОР ЛОКАЦИИ



У нас есть карта!

Мы отметили самые выгодные точки для открытия ПВЗ. Выбирайте подходящую локацию в своём районе

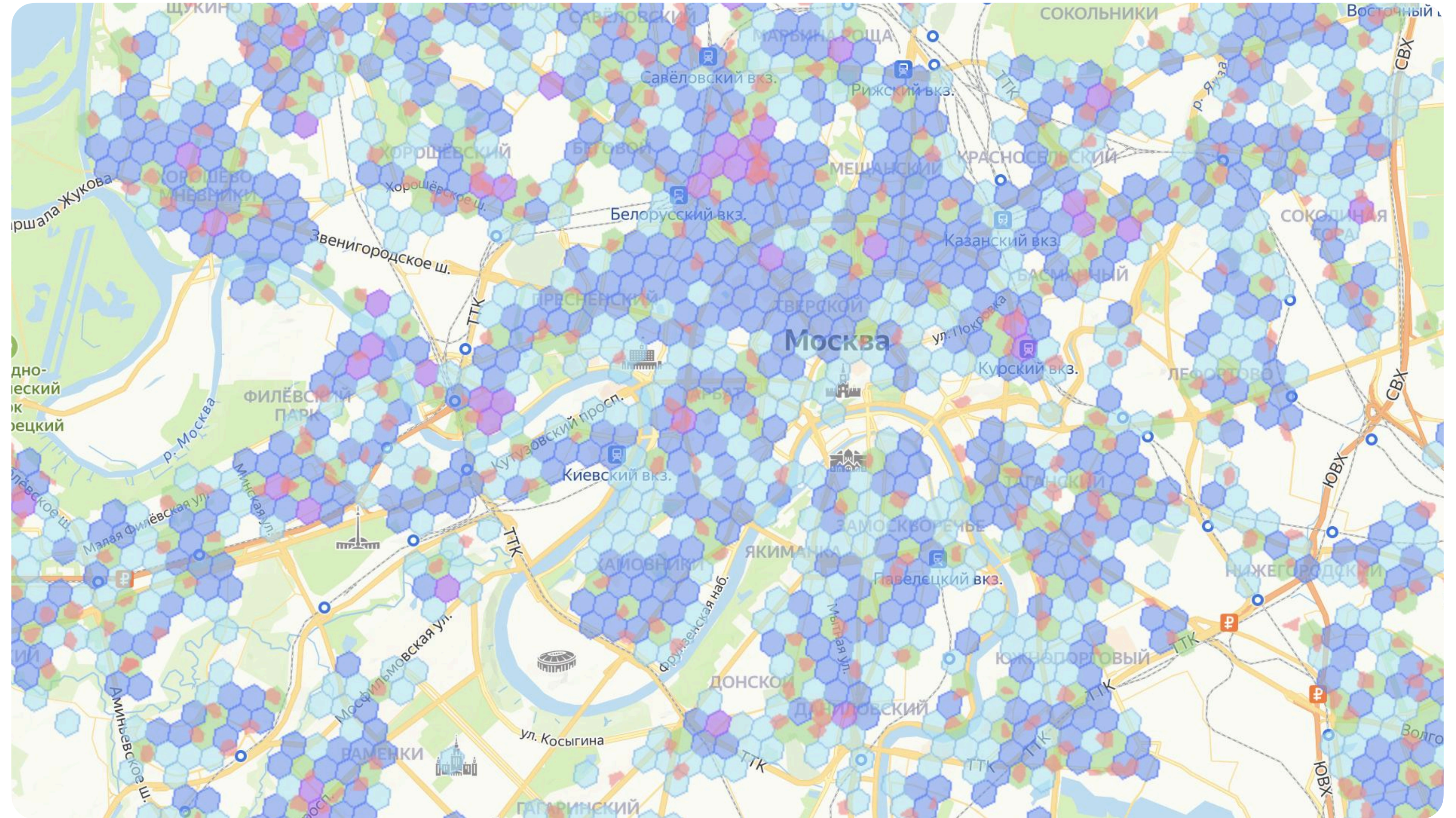

[Карта по выбору локаций](#)

Пример того, как выглядит карта

ЗДАНИЕ



Поверхность фасада должна быть однотонной и отремонтированной — без сколов, трещин, рисунков, граффити и других недостатков



Вход в ПВЗ должен находиться на уровне земли или быть оснащён безопасными ступеньками с перилами, пандусом или кнопкой вызова сотрудника



К ПВЗ должен быть свободный доступ: закрытые территории со шлагбаумом или домофоном могут стать барьером для клиентов



Если ПВЗ находится не на первом этаже здания, убедитесь, что в здании работает лифт



ПОМЕЩЕНИЕ

- ✓ Лучше выбирать помещение правильной формы со свободной планировкой
- ✓ Важно, чтобы был отдельный вход
- ✓ Помещение не должно быть проходным или находиться в коридоре
- ✓ Место под склад должно быть в отдельном помещении или за перегородкой
- ✓ Естественный свет — это всегда преимущество. Если его нет, то используйте тёплое и приятное освещение
- ✓ Светлый потолок от 2,3 м
- ✓ Однотонный пол светлых оттенков

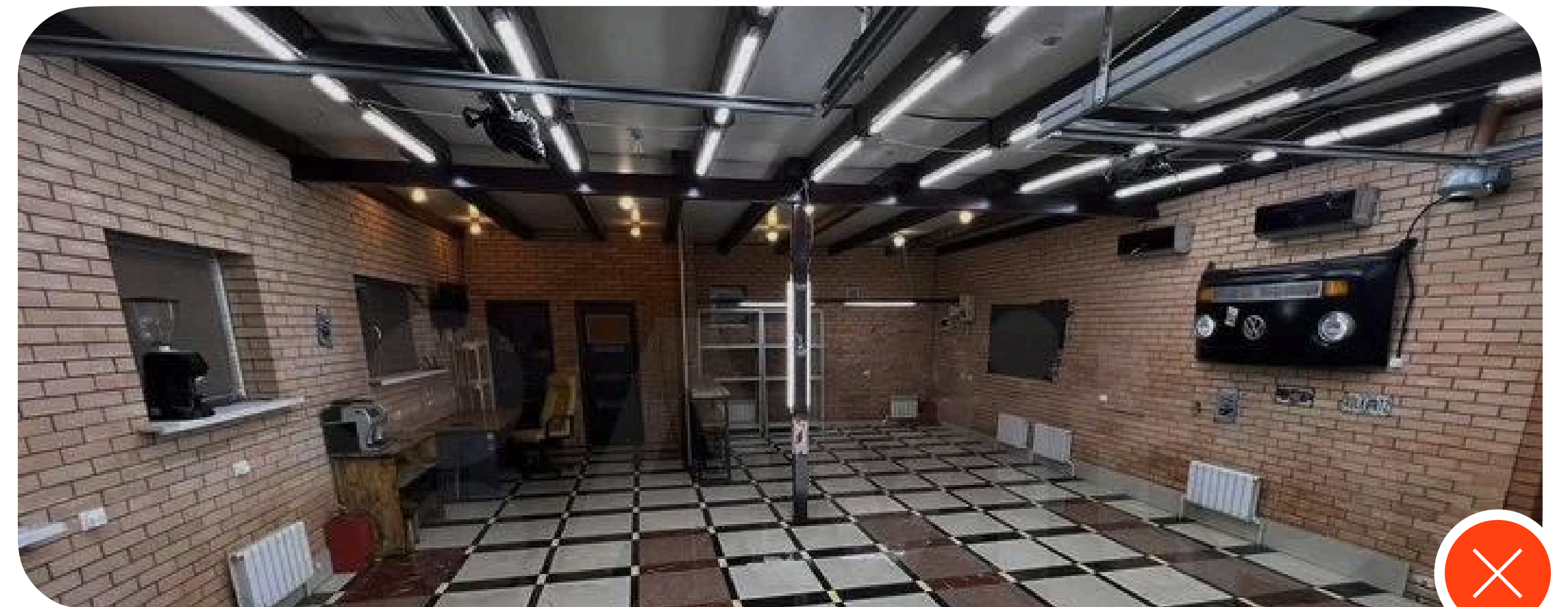

2

ПЛАНИРОВКА



ТУТ СНОВА БЫСТРАЯ ИНФОРМАЦИЯ

Собрали здесь краткое содержание блока.
Но подробнее тоже прочитайте, это правда важно

01

Планировка

элементы распределены по пространству, люди не будут мешать друг другу

02

Касса

установлена лицом ко входу, задний план не захламлён

03

Примерочная

на видном месте и в идеале состоит из нескольких кабинок

04

Стол распаковки

расположен так, что должно хватать места для двух человек с крупногабаритным заказом

05

Склад

ловко спрятан, но при этом с удобным доступом для сотрудников

06

Формат пункта

комфортная планировка вашего пункта выдачи при любой площади

ДАЛЬШЕ ПОДРОБНЕЕ

ПЛАНИРОВКА

Что важно для тех, кто будет планировать и строить помещение:

- ✓ Размещайте примерочные в самых заметных местах
- ✓ Спрячьте склад в дальней части ПВЗ, подальше от входа
- ✓ Поставьте кассу возле стены, но и недалеко от склада
- ✓ Сделайте пространство перед кассой просторным, чтобы людям было комфортно
- ✓ Проверьте, что возникшая очередь не перекроет зоны примерки и проверки товаров

 [Библиотека готовых планировок](#)



РАСПОЛОЖЕНИЕ КАССЫ

1

Поставьте кассу лицом ко входу, чтобы никто не видел её содержимое или личные вещи кассира

2

Не размещайте стеллажи вне склада, пространство за кассой должно быть свободным

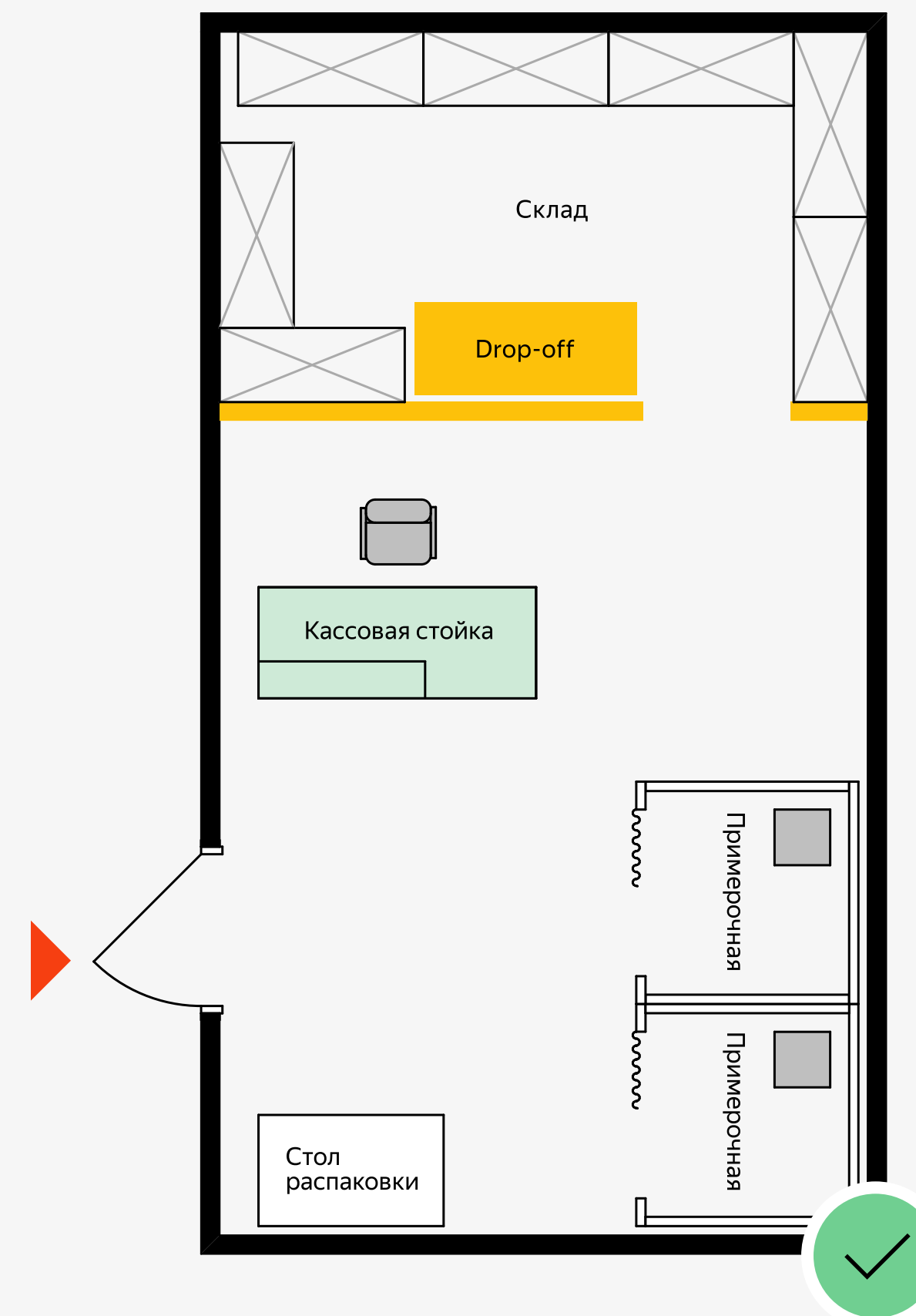
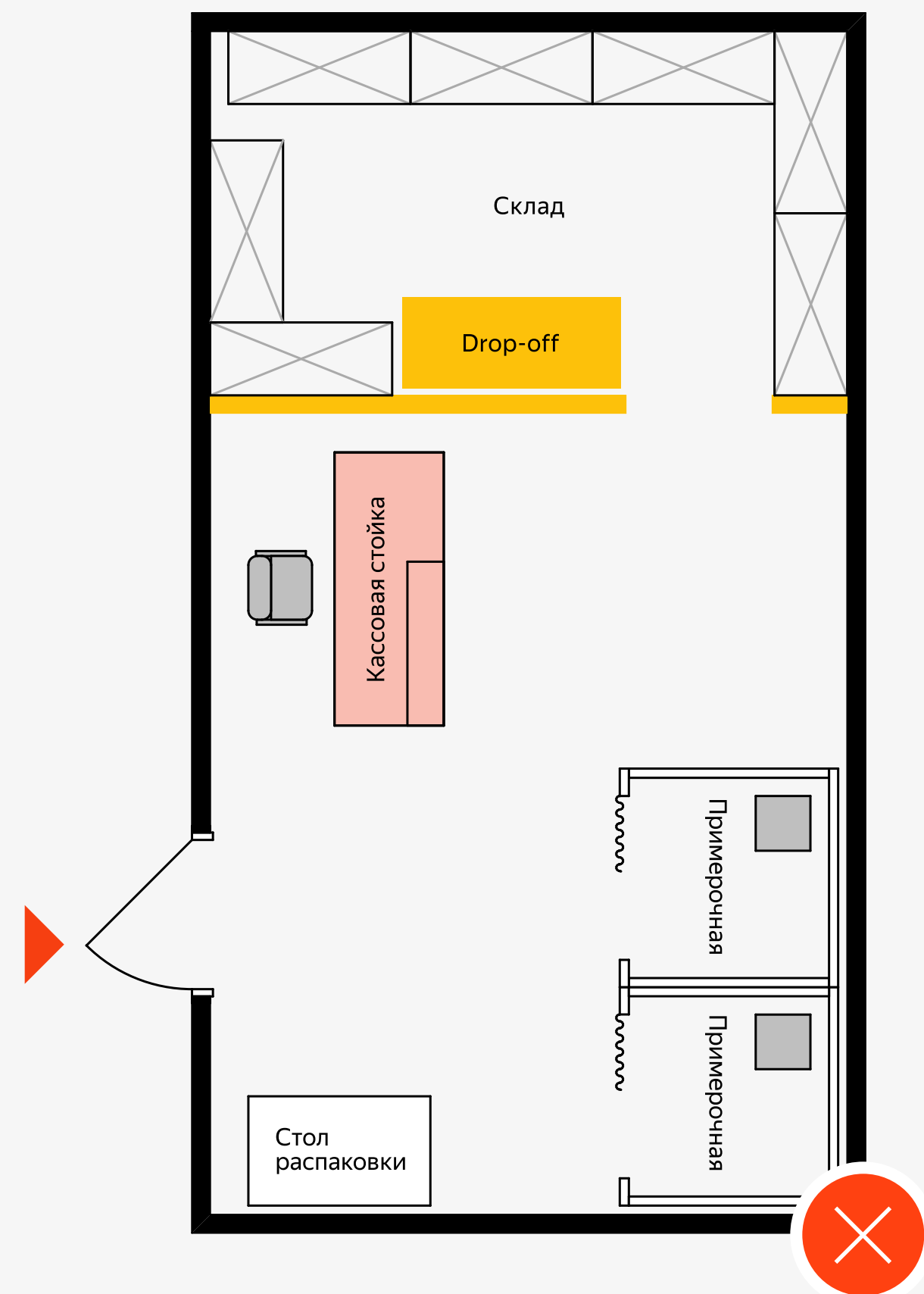

РАСПОЛОЖЕНИЕ КАССЫ

Представьте: вы посетитель, куда вам хотелось бы прийти ещё?



РАСПОЛОЖЕНИЕ ПРИМЕРОЧНОЙ

1

Поставьте примерочную так, чтобы со входа сразу было видно и её, и красивый брендинг

2

Попробуйте организовать две примерочные. Во-первых, посетителям приятнее, когда они не стоят в очереди и сами никого не задерживают. Во-вторых, создаётся ощущение, что люди часто здесь что-то примеряют

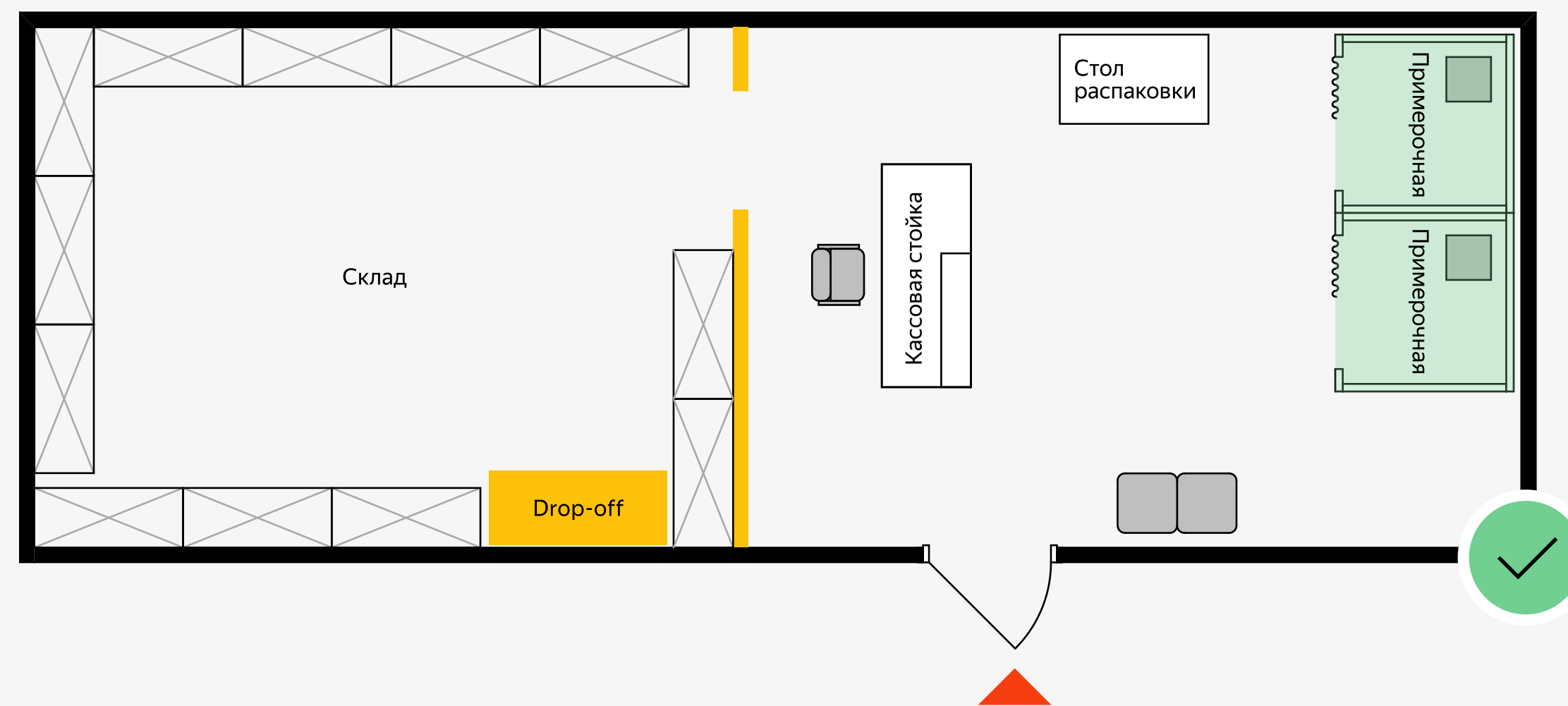
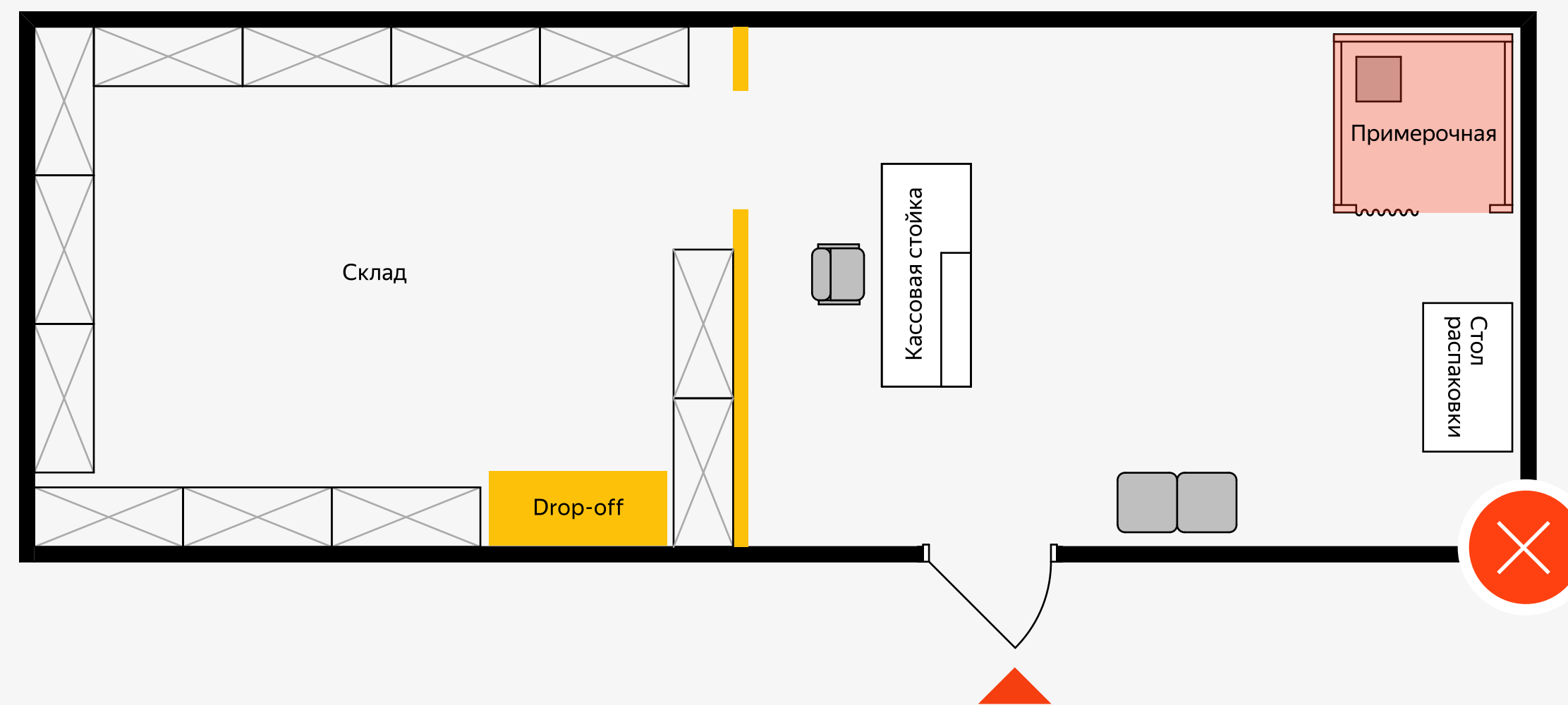

РАСПОЛОЖЕНИЕ ПРИМЕРОЧНОЙ

В какой локации вам действительно хотелось бы примерить что-то?

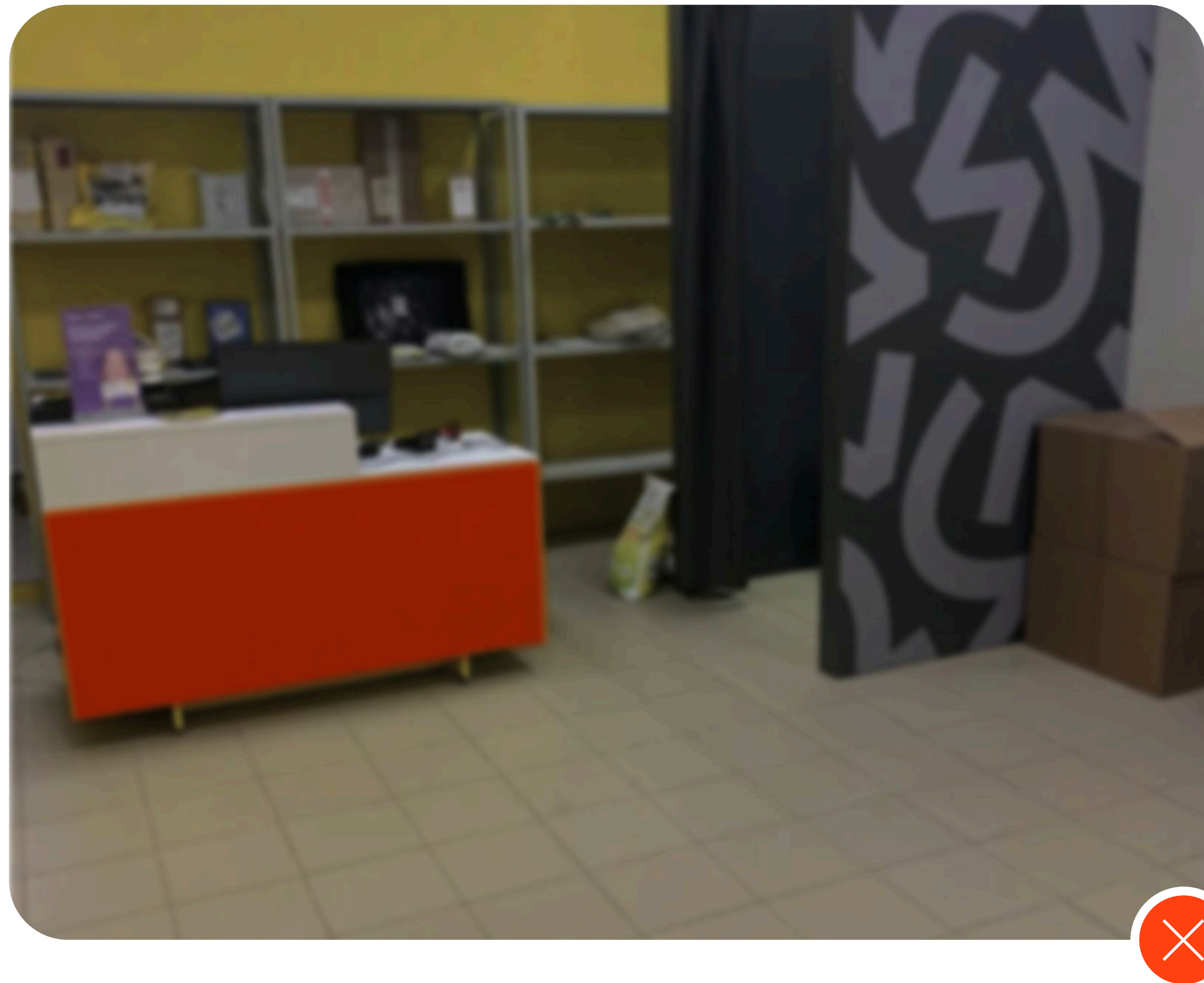

РАСПОЛОЖЕНИЕ СТОЛА РАСПАКОВКИ

1

Расположите стол распаковки так, чтобы клиенты у кассы и те, кто примеряет одежду, не мешали друг другу

2

Должно хватать места для двух человек с крупногабаритным заказом

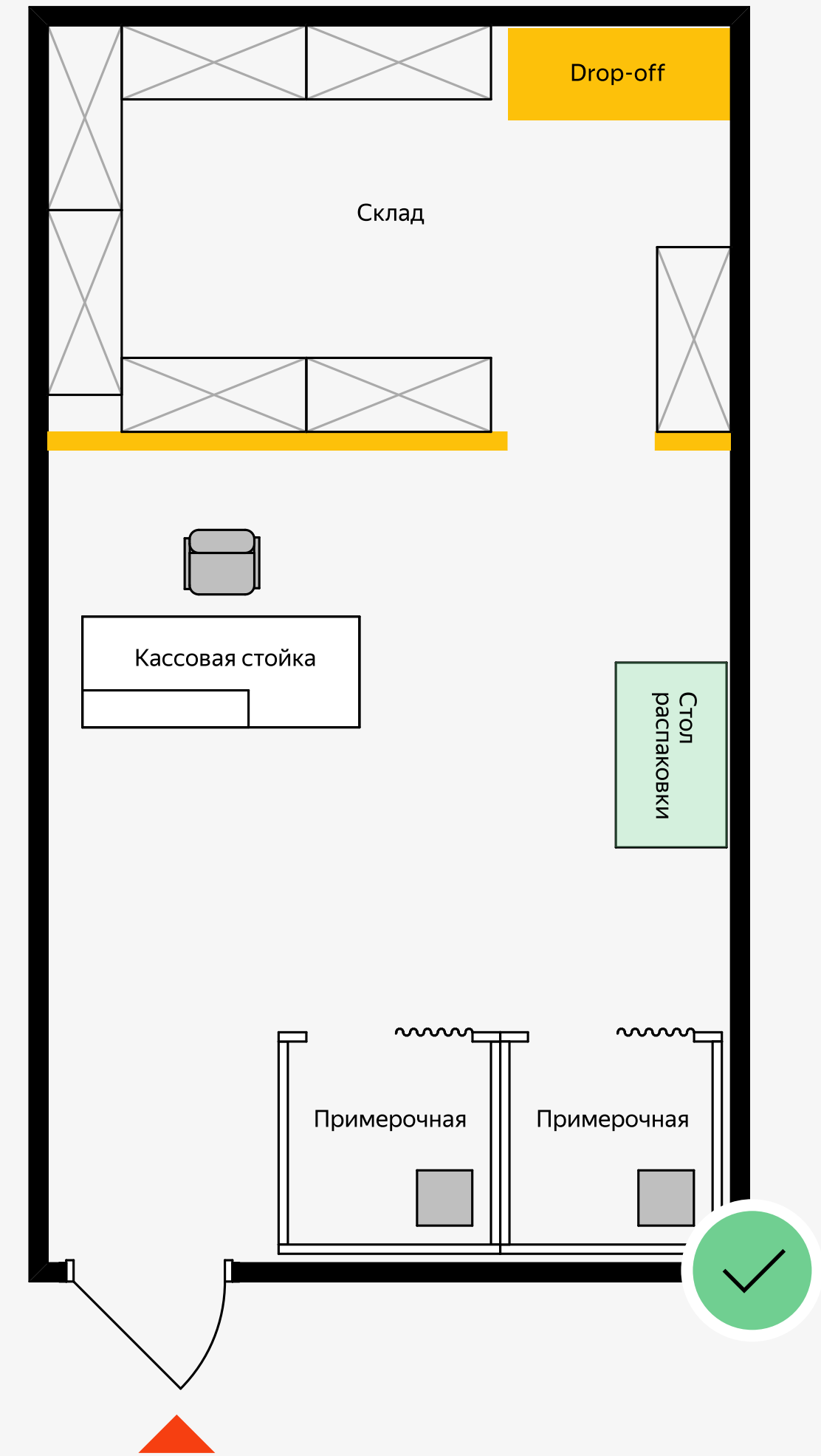
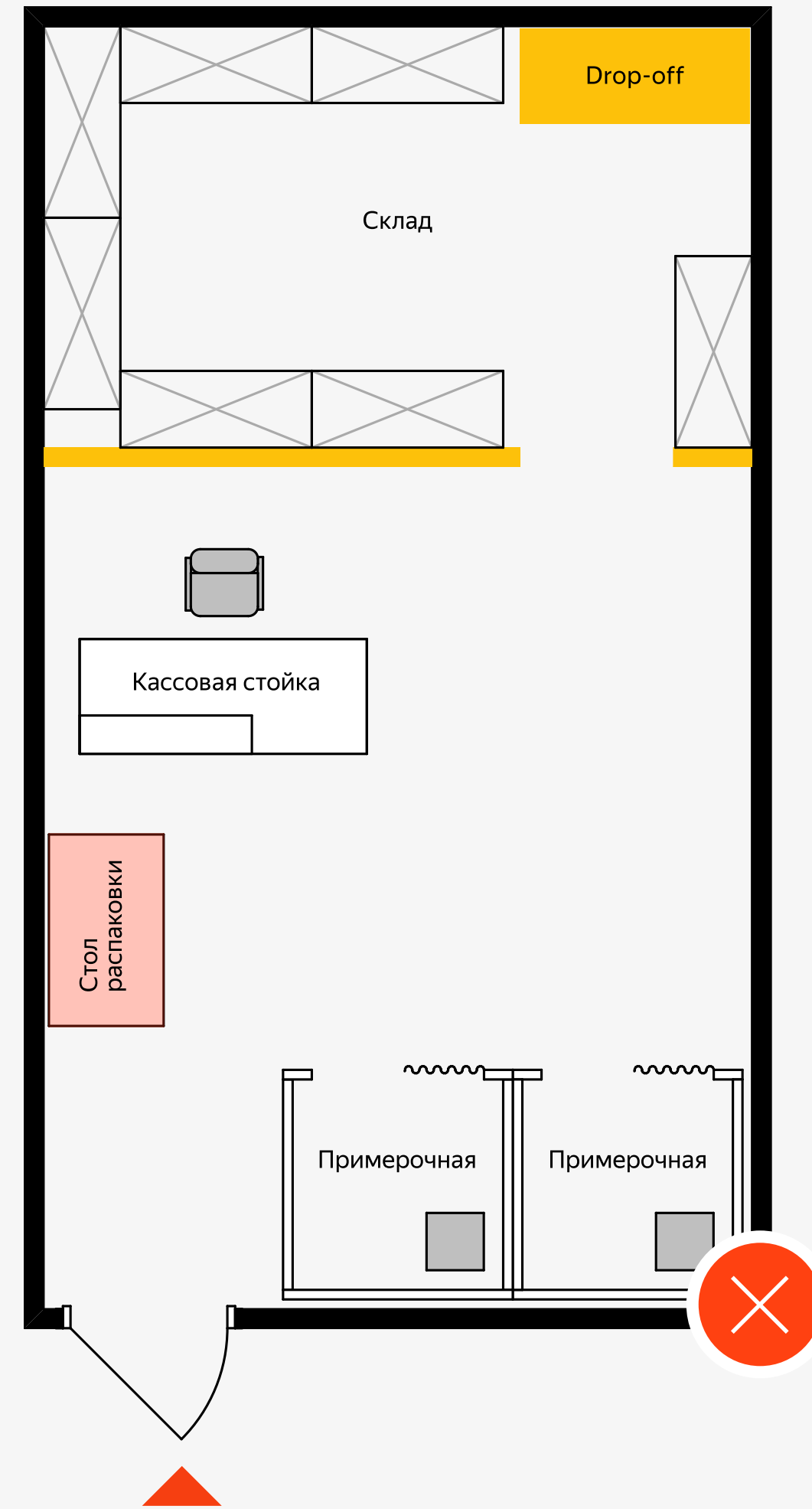

РАСПОЛОЖЕНИЕ СТОЛА РАСПАКОВКИ

Где удобнее проверять свой заказ?

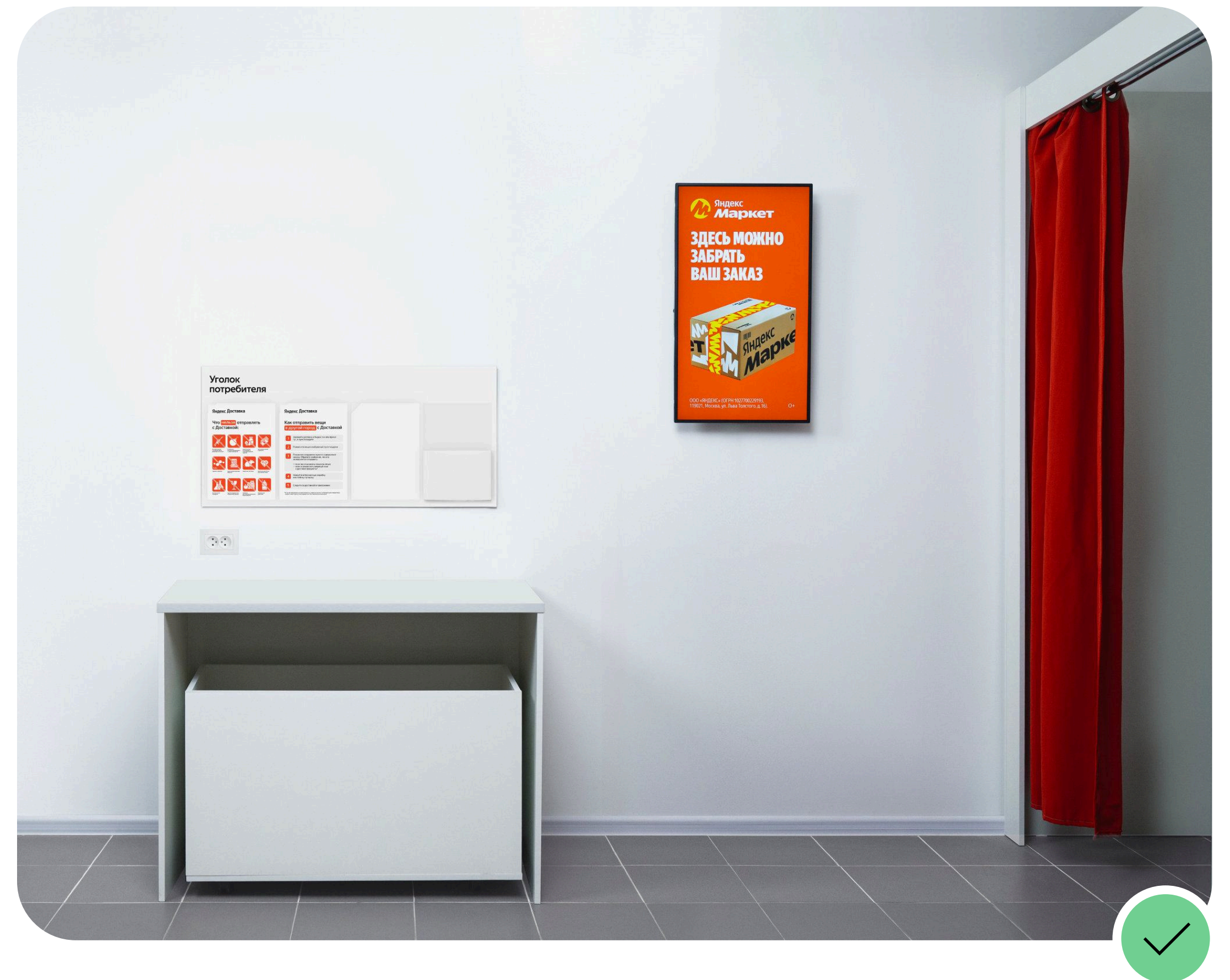

РАСПОЛОЖЕНИЕ СКЛАДА

1

Чем дальше от входа, тем лучше.
Обязательно отгородите склад
от клиентской зоны

2

Пусть входом на склад будет пустой
проём или белая дверь

- При планировании учитывайте, чтобы проём на склад был шириной от 80 до 100 см
- Стеллаж для возвратов и место для хранения инвентаря поставьте ближе к выходу. Так оператор сможет быстро ими воспользоваться

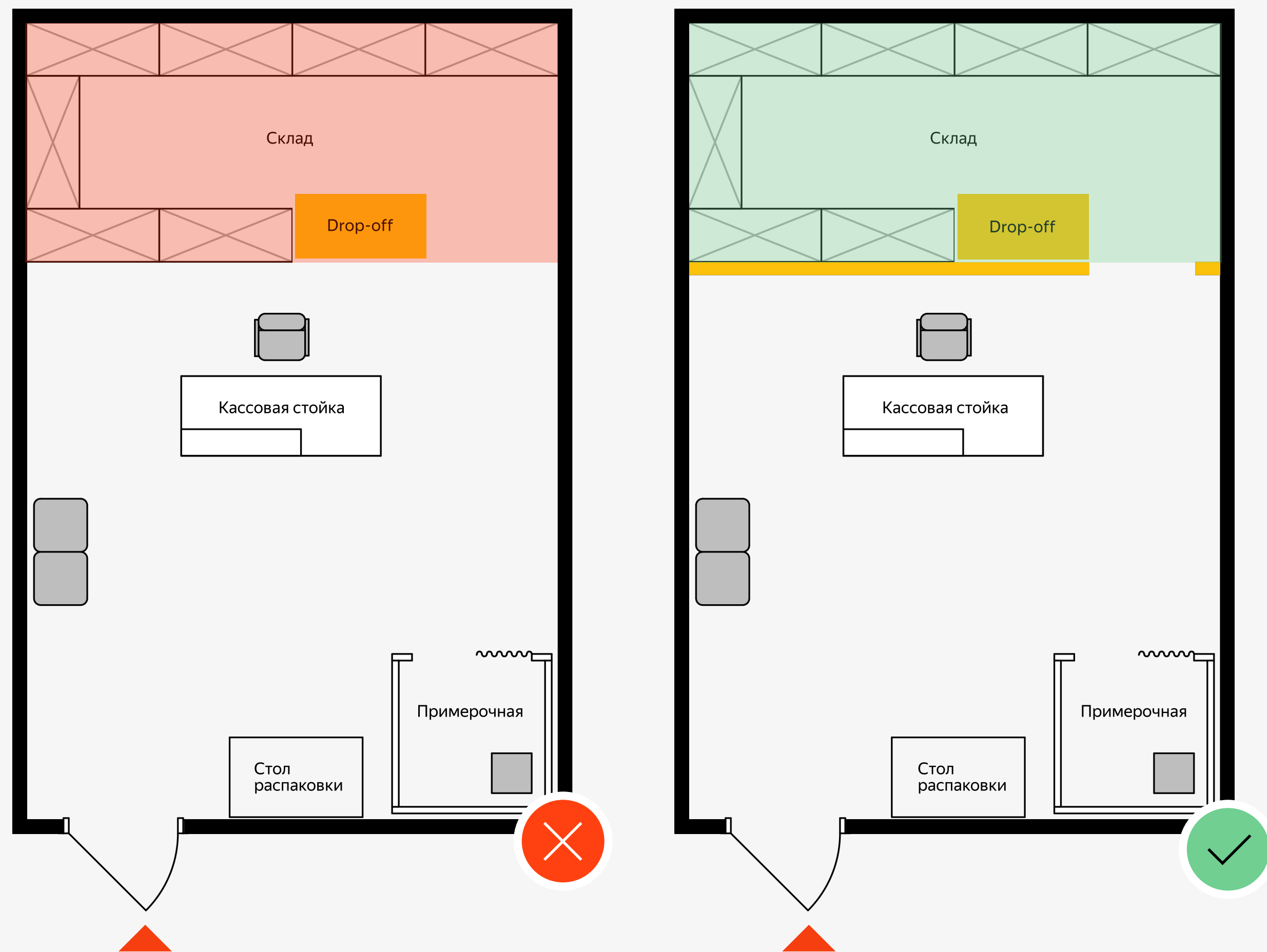

РАСПОЛОЖЕНИЕ СКЛАДА

Где приятнее ожидать свой заказ?

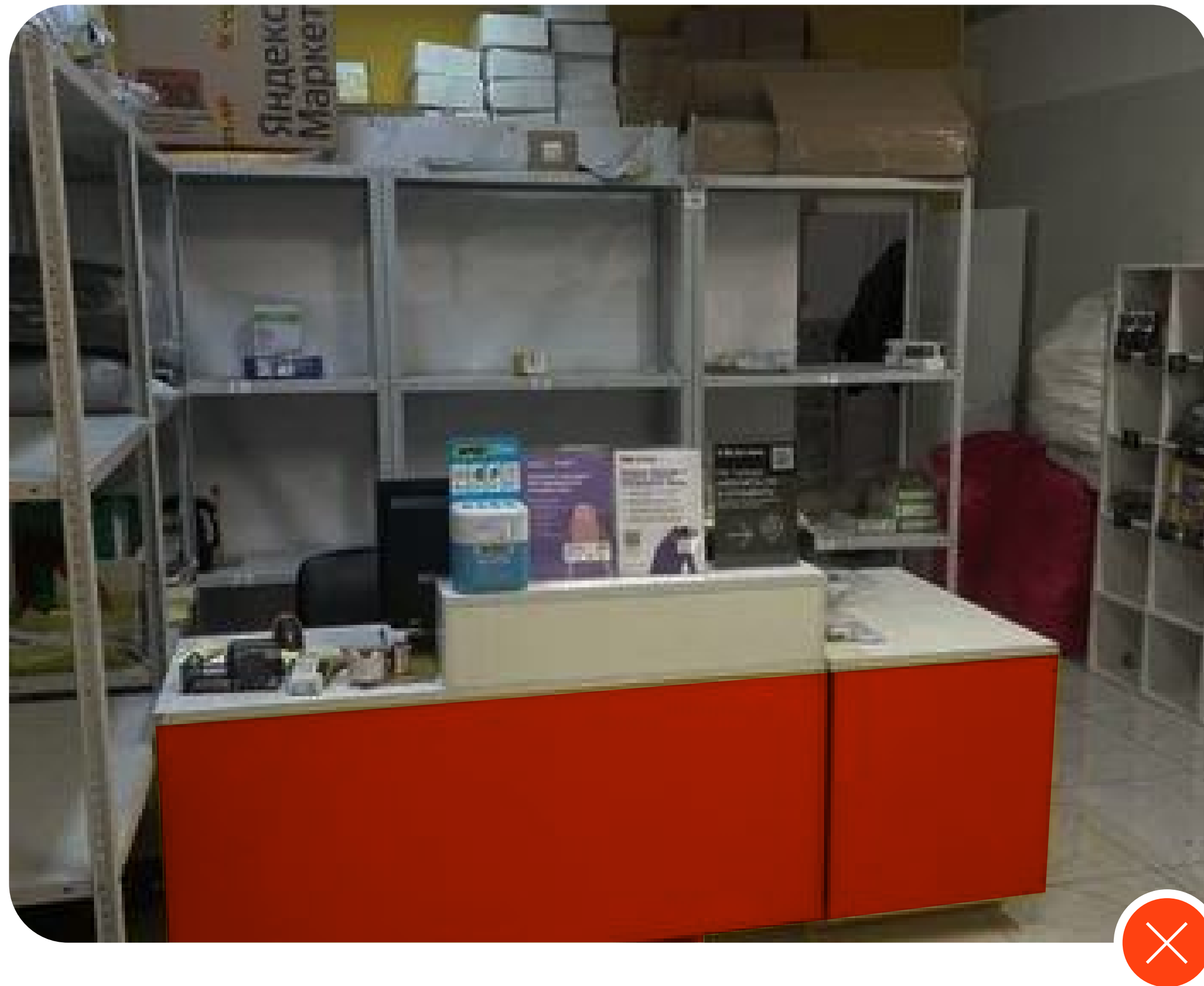

ФОРМАТ ПУНКТА

Используйте каждый квадратный метр с пользой



от 20 до 25 м²

размещается только базовая мебель и оборудование



от 25 до 40 м²

здесь легко разместить две примерочные и детскую зону для маленьких посетителей



от 40 м²

здесь легко разместить три примерочные и детскую зону для маленьких посетителей



ПЛОЩАДЬ ОТ 20 ДО 25 М²

Площадь клиентской зоны
от 14 м²

Площадь склада
от 6 м²

Особенности зонирования

1. Разместите кассовый стол так, чтобы очередь у ресепшена не мешала зонам проверки и примерки
2. Разместите две примерочные для удобства клиентов
3. На складе поместятся 7 стеллажей для товаров с полками размером 1000 × 400 мм

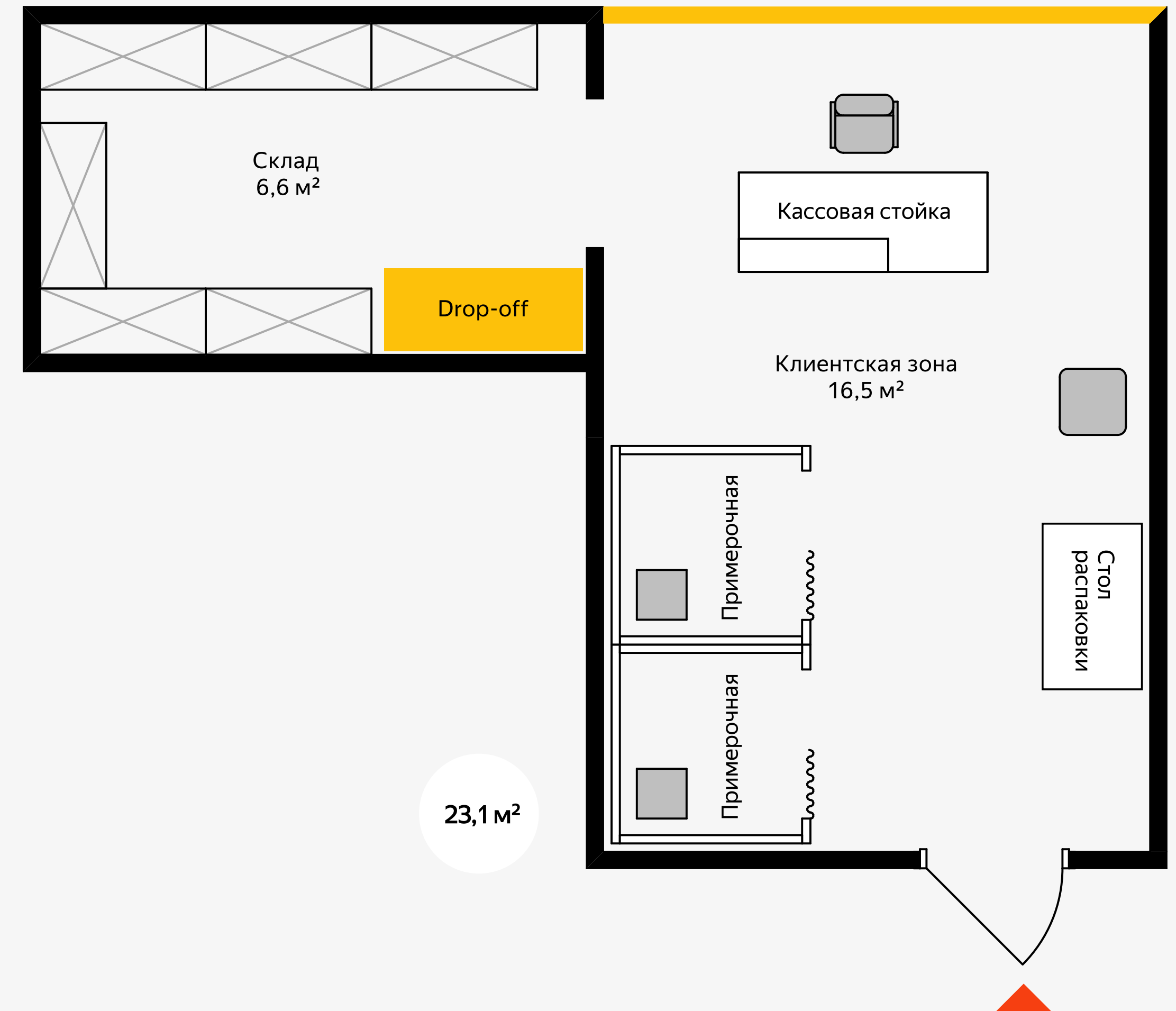

 [Библиотека готовых планировок](#)

ПЛОЩАДЬ ОТ 25 ДО 40 М²

Площадь клиентской зоны
от 16 м²

Площадь склада
от 9 м²

Особенности зонирования

1. Разместите две примерочные по своему желанию — вместе или раздельно, учитывая ширину помещения
2. Добавьте мягкие пуфики — это сделает ожидание комфортным, и клиенты захотят вернуться
3. Установите стеллажи по периметру склада и один посередине. Здесь поместятся 10 штук с полками 1000 × 400 мм

 [Библиотека готовых планировок](#)

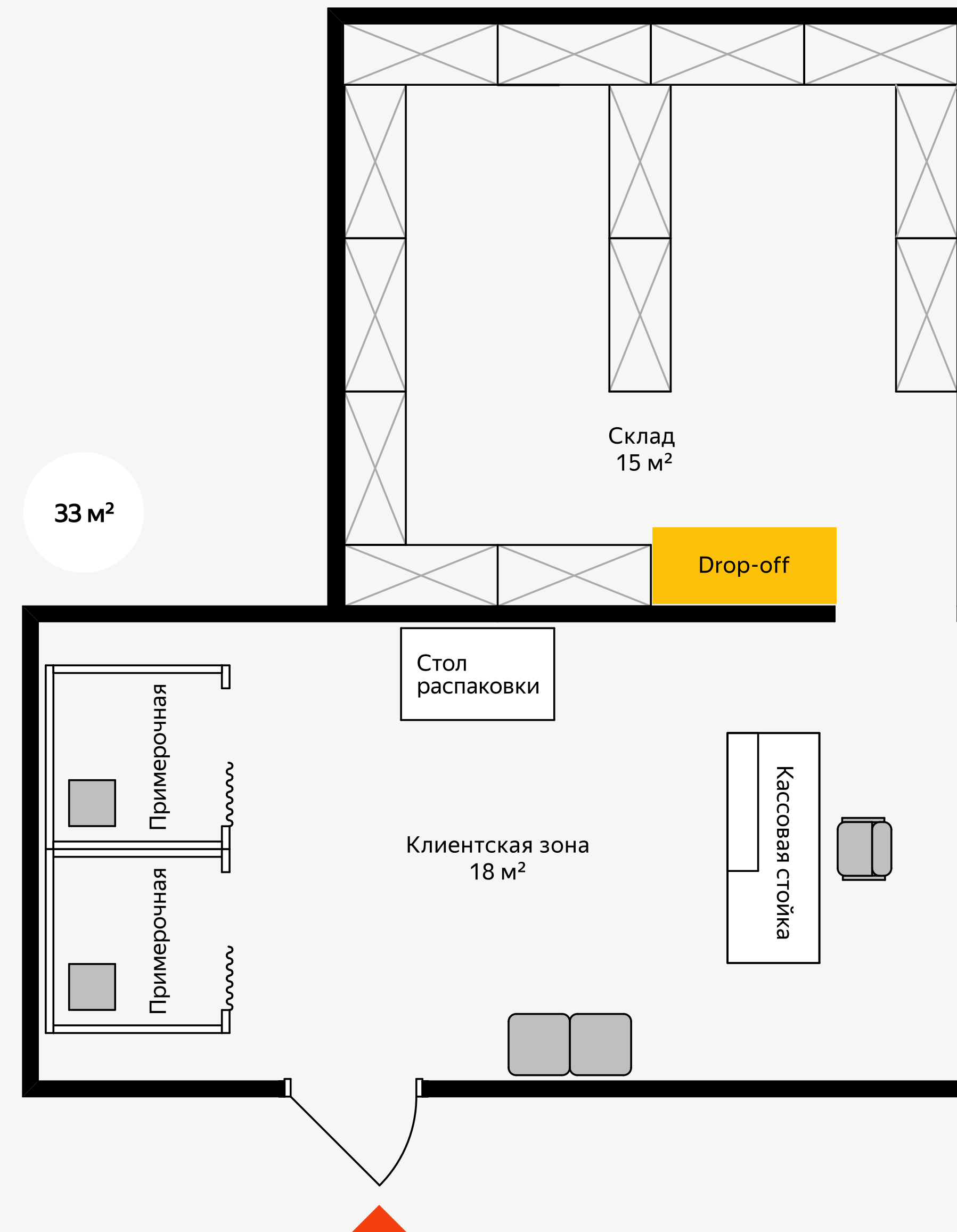

ПЛОЩАДЬ ОТ 40 М²

Площадь клиентской зоны
от 20 м²

Площадь склада
от 20 м²

Особенности зонирования

1. Разместите три примерочные для удобства клиентов
2. Создайте детский уголок и зону ожидания с пуфиками — так будет комфортнее всем
3. Установите стеллажи на складе в два ряда. Поместятся минимум 15 штук с полками 1000 × 400 мм

 [Библиотека готовых планировок](#)

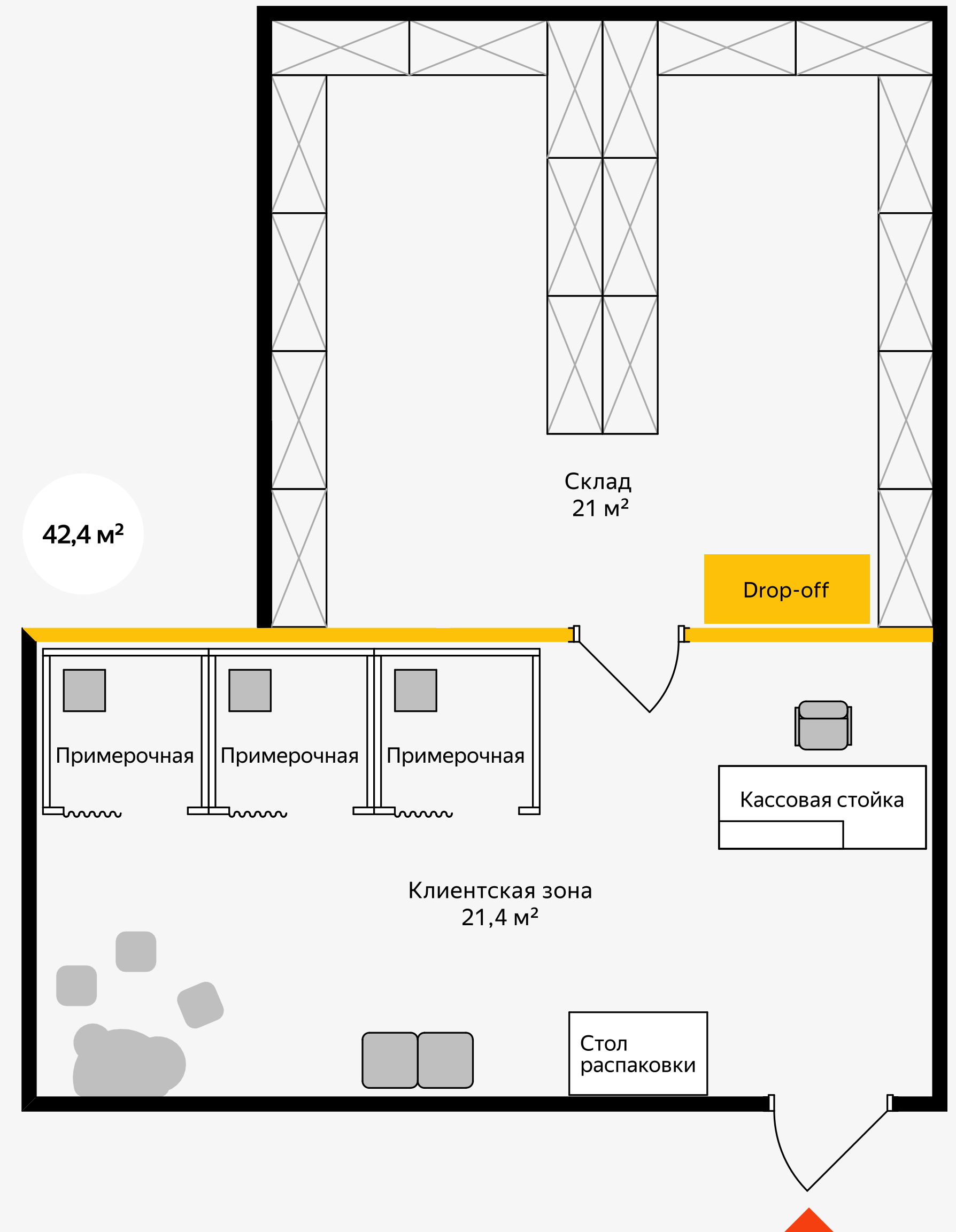

3

РЕМОНТ



КЛЮЧЕВОЕ ПО РЕМОНТУ

Тут много важных деталей, обязательно пройдитесь по ним, но если кратко — вот

01

Фасад

опрятный
и без повреждений

02

Двери

открываются полностью
и легко, без лишних штор
или занавесок

03

Стены

должны быть ровными
и в двух наших цветах —
жёлтом и белом

04

Освещение

равномерный не больничный
свет, соответствующий типу
потолка

05

Пол

всё просто — однотонная
текстура, нейтральные
оттенки

06

Витрины склада

лучше закрыть матовой
плёнкой, чтобы никто
не подсматривал

ДАЛЬШЕ ПОДРОБНЕЕ

ФАСАД

- Рекомендуем отреставрировать стену рядом со входом в ПВЗ, если она сильно загрязнена или испорчена
- Фронтальная стена ПВЗ внутри торговых центров окрашивается в серый цвет, если это подходит под правила ТЦ



ФАСАД

Не используйте жёлтый и красный цвет для экстерьера



ДВЕРИ

Рекомендуем устанавливать входную дверь с доводчиком и фиксатором, которая открывается полностью и без лишних усилий

- Сделайте двери белыми и не окрашивайте их в цвет стен
- Дверную ручку подберите гладкую и без декора
- Оставляйте дверные проёмы пустыми — без штор и занавесок. Так красивее
- Если получится, замените двери, которые не подходят под описание



Входная дверь

Сделана из алюминиевого профиля с застеклёнными или комбинированными створками. Нейтрального цвета: белого, серого, чёрного

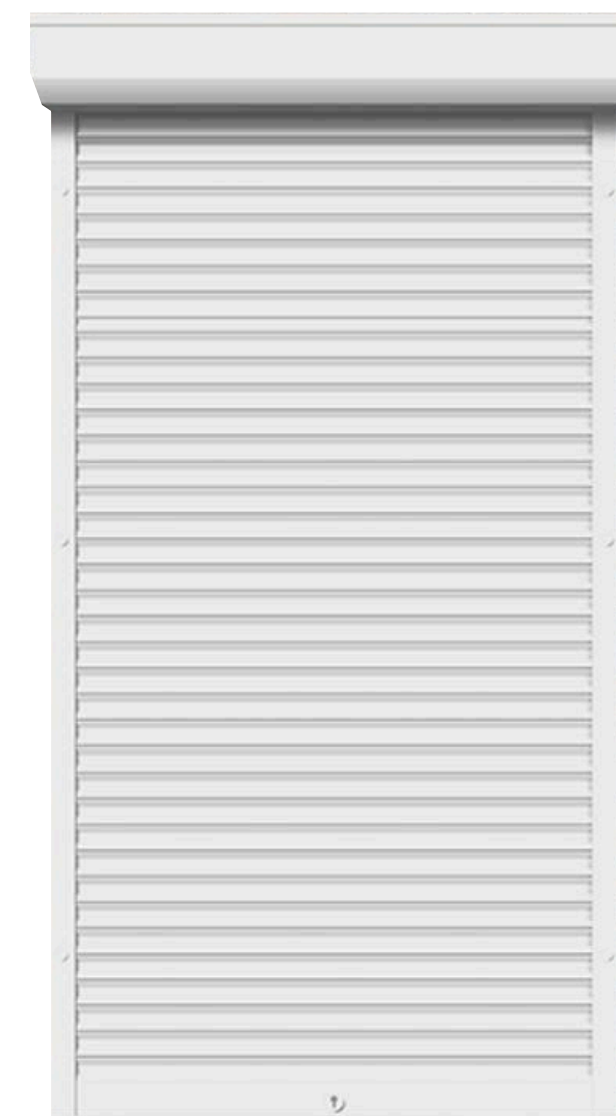

Рольставни

Нейтрального цвета: белого, серого



Дверь в служебное помещение

Белая дверь с наличниками, глухая и без декора. Дверная ручка гладкая, белая, без декора

ДВЕРИ

Не окрашивайте двери в жёлтый цвет



ПРИНЦИП ПОКРАСКИ СТЕН

Подготовка к покраске

Проверьте, что стены ровные,
а декор и лепнина демонтированы

1. Стена за кассовой стойкой

окрашивается в жёлтый цвет
Pantone 114 C / RAL 1023
до высоты 2 500 мм

2. Остальные стены

и стену за кассовой стойкой выше
2 500 мм красьте в белый цвет
White / RAL 9003

Окраска коммуникаций

Не забудьте покрасить коммуникации
в соответствующий цвет стены: коробка
и кабель-каналы для проводки, трубы,
батареи, вентиляцию и всё остальное

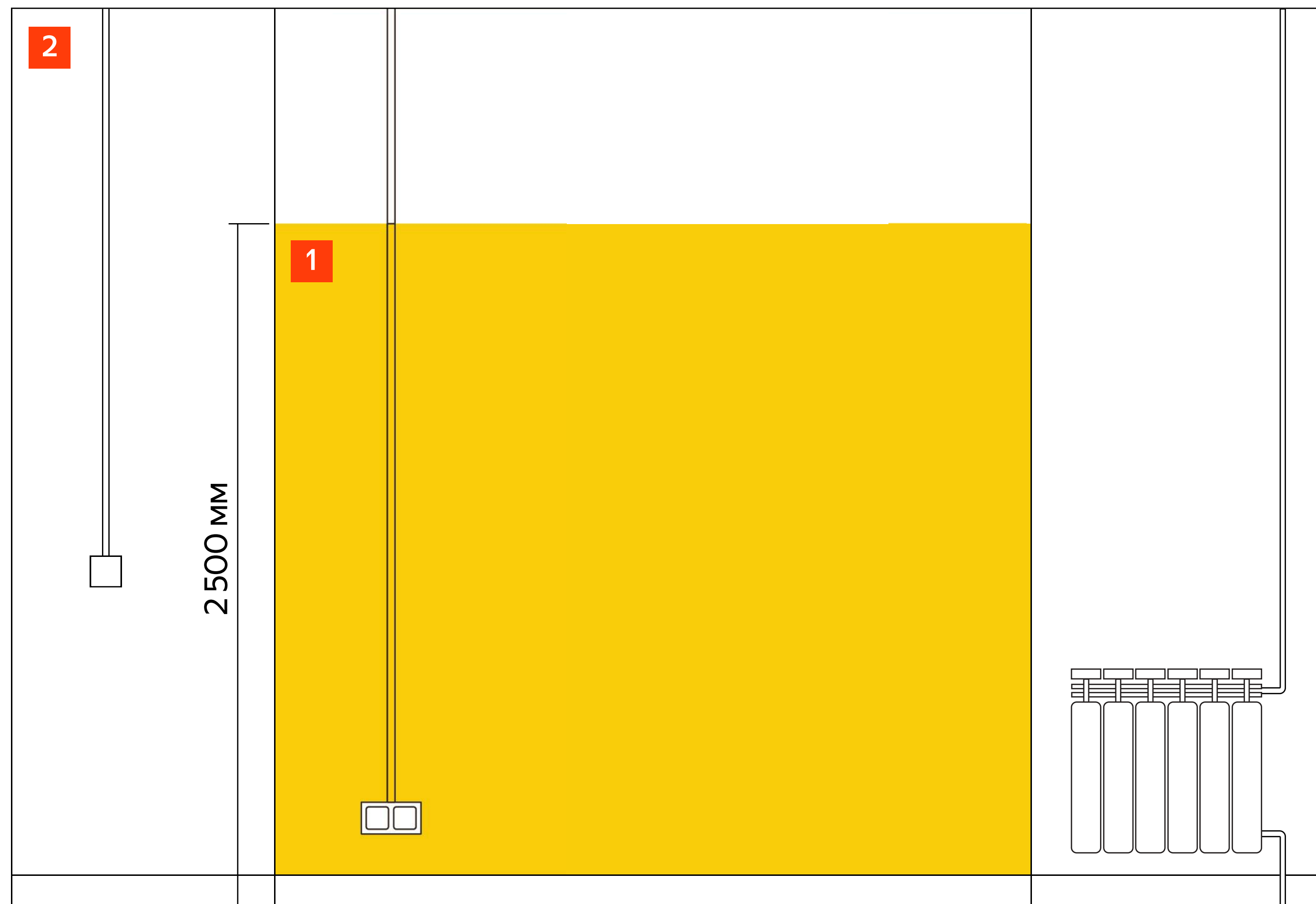

ПРИНЦИП ПОКРАСКИ СТЕН

Мы очень любим жёлтый цвет, но важно с ним не перебарщивать



ПОТОЛОК И ОСВЕЩЕНИЕ

Убедитесь, что ваш ПВЗ достаточно освещён — это важно для комфорта как сотрудников, так и посетителей

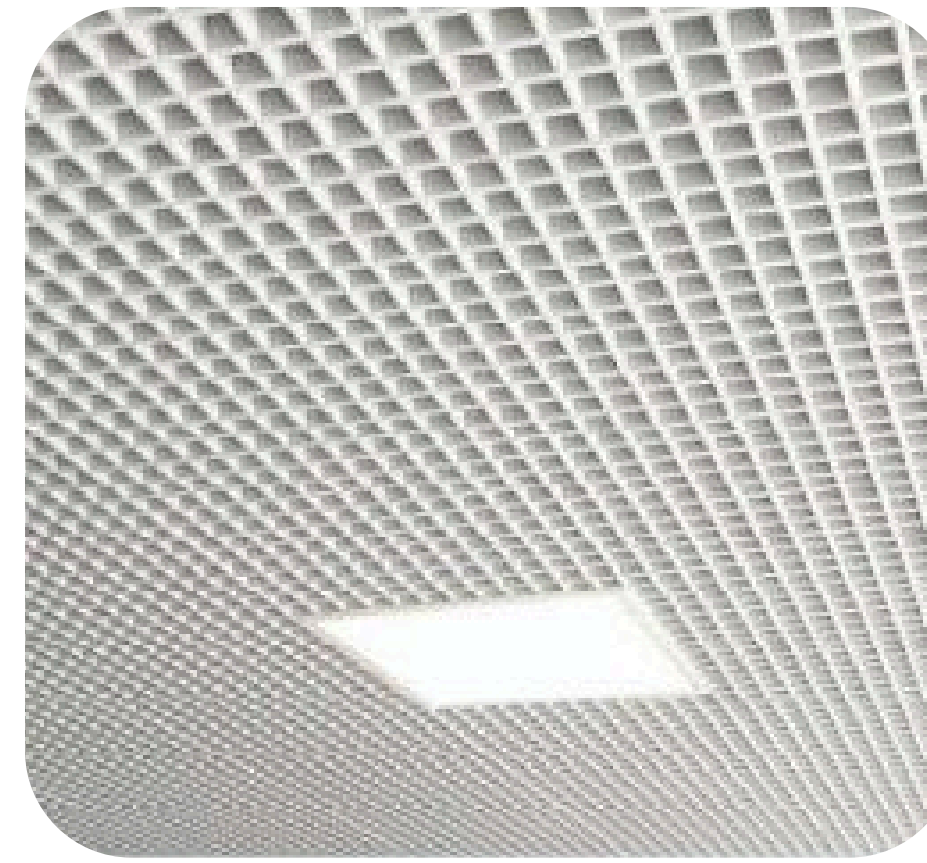

**Подвесная система
«Албес грильято»**

Размер ячейки: 50×50 мм
Цвет: белый матовый

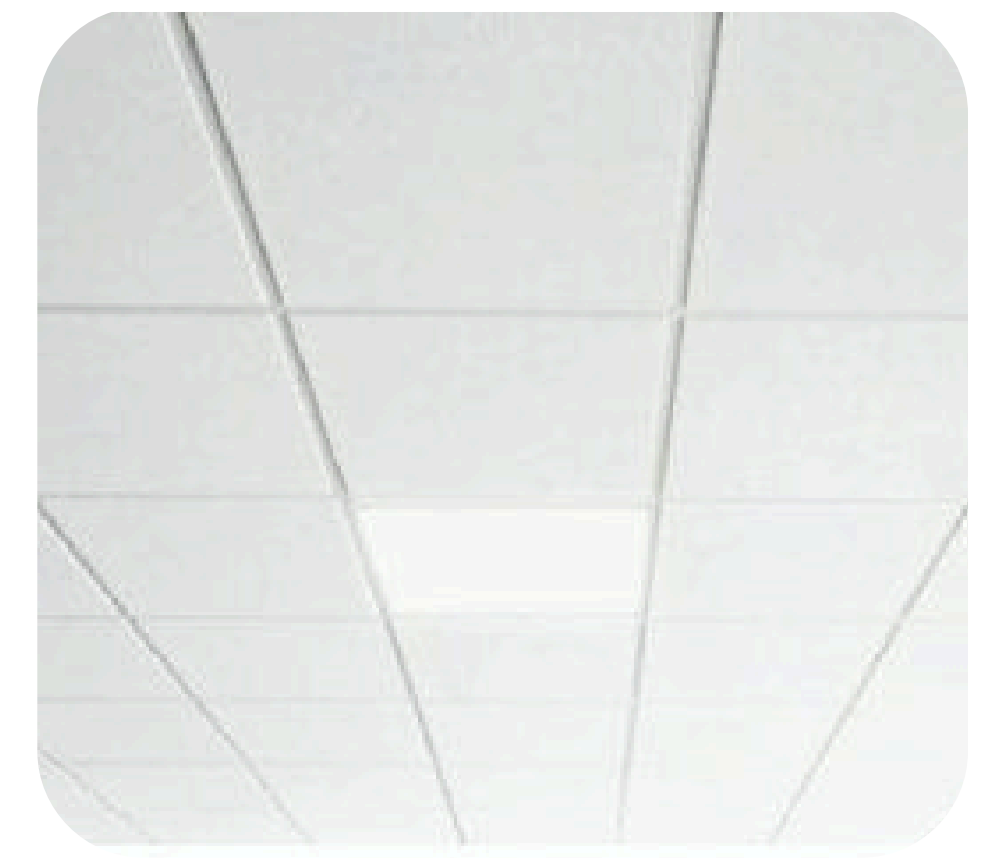

**Подвесная система
«Армстронг»**

Размер ячейки: 600×600×12 мм
Цвет: белый



Натяжной потолок

Матовый потолок без декоративных элементов и плинтусов
Цвет: белый

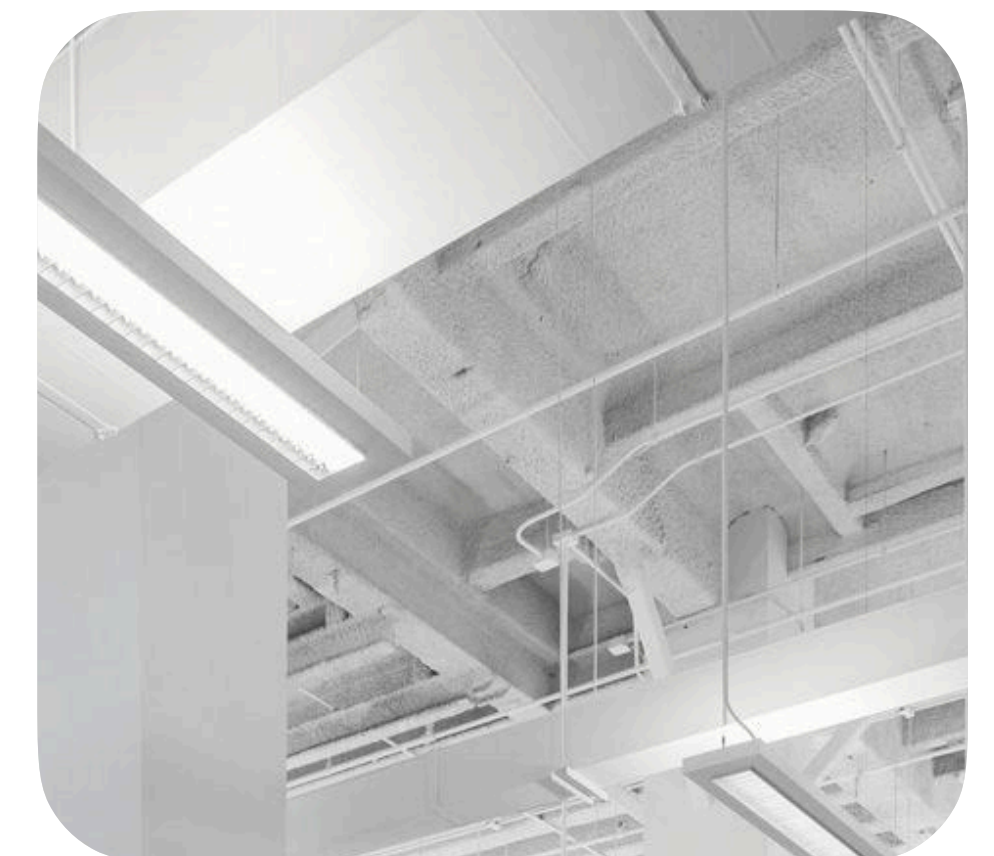

Открытый потолок

Окрашивание всей поверхности и коммуникаций в белый цвет

ПОТОЛОК И ОСВЕЩЕНИЕ

Трековый светильник

Установите над примерочной трековый белый светильник на отметке 2 700 мм от пола.

Пусть помещение будет хорошо освещено близким к естественному светом



**Трековый светильник
Ritter 59929 O**

Шинопровод: накладной/подвесной
или встраиваемый
Мощность: 40 Вт
Цвет: белый



**Трековый светильник
Эра TR39-GU10 WH**

Шинопровод: накладной/подвесной
или встраиваемый
Мощность: 15 Вт
Цвет: белый



**Elektrostandard Circu 1035
GX53 WH**

Мощность: 15 Вт
Цвет: белый



**Подвесной потолочный
светильник**

Мощность: 36 Вт
Цвет: белый

ПОТОЛОК И ОСВЕЩЕНИЕ

Где посетитель сможет лучше рассмотреть свой заказ?

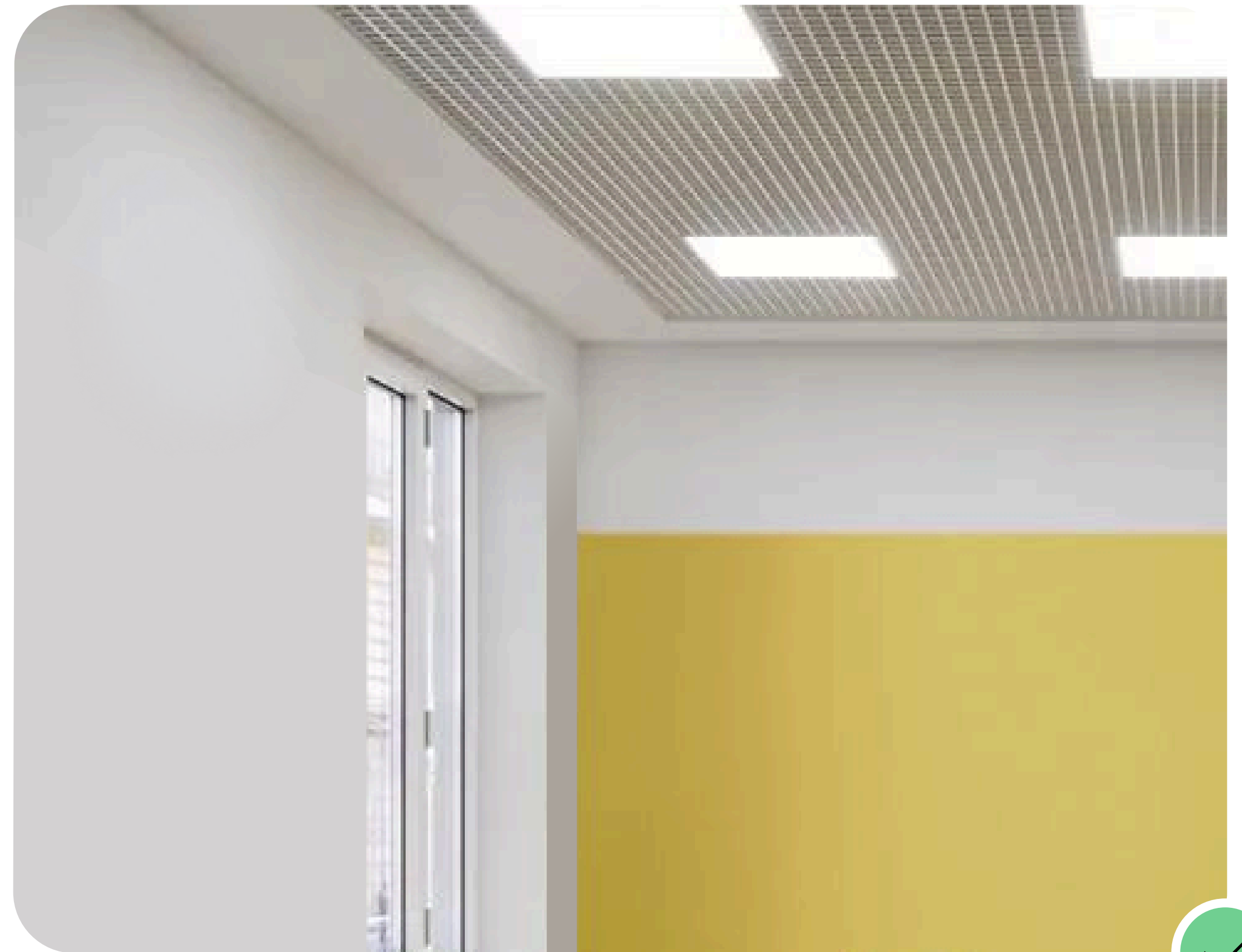

ЭЛЕКТРИКА

Розетки устанавливаются на высоте 200 мм от уровня чистого пола.

Выключатели — на высоте 900 мм.

С открытой проводкой используется белый круглый кабель-канал

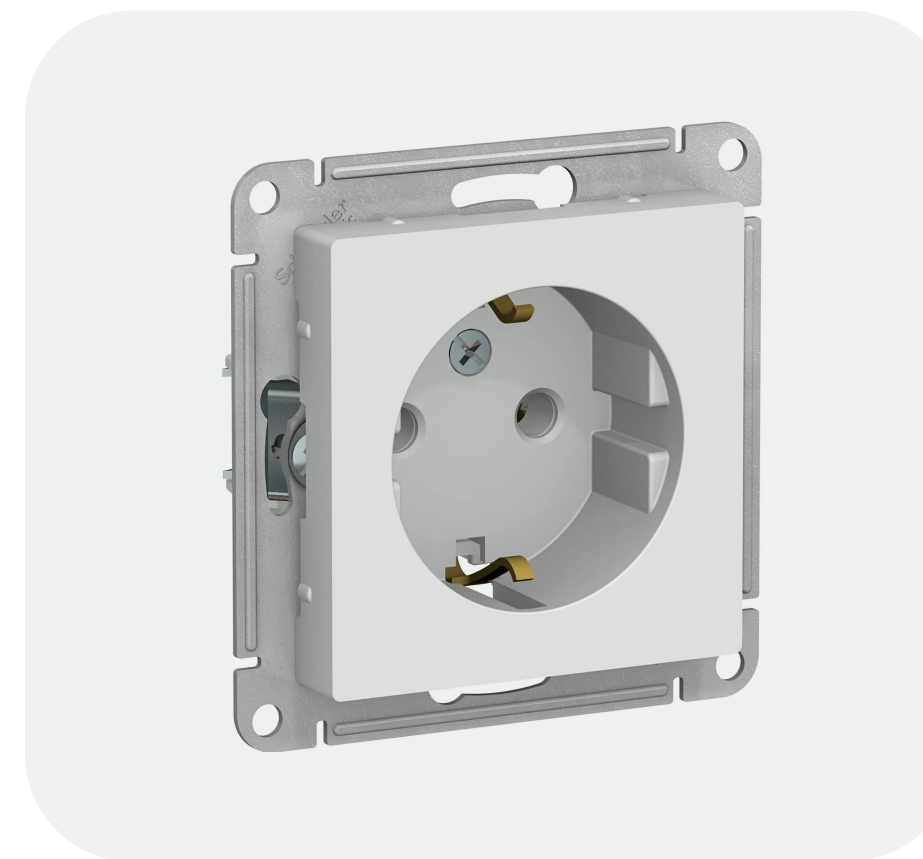

Розетка

Schneider Electric ATN000143,
Werkel W1171001 или аналоги
Цвет: белый

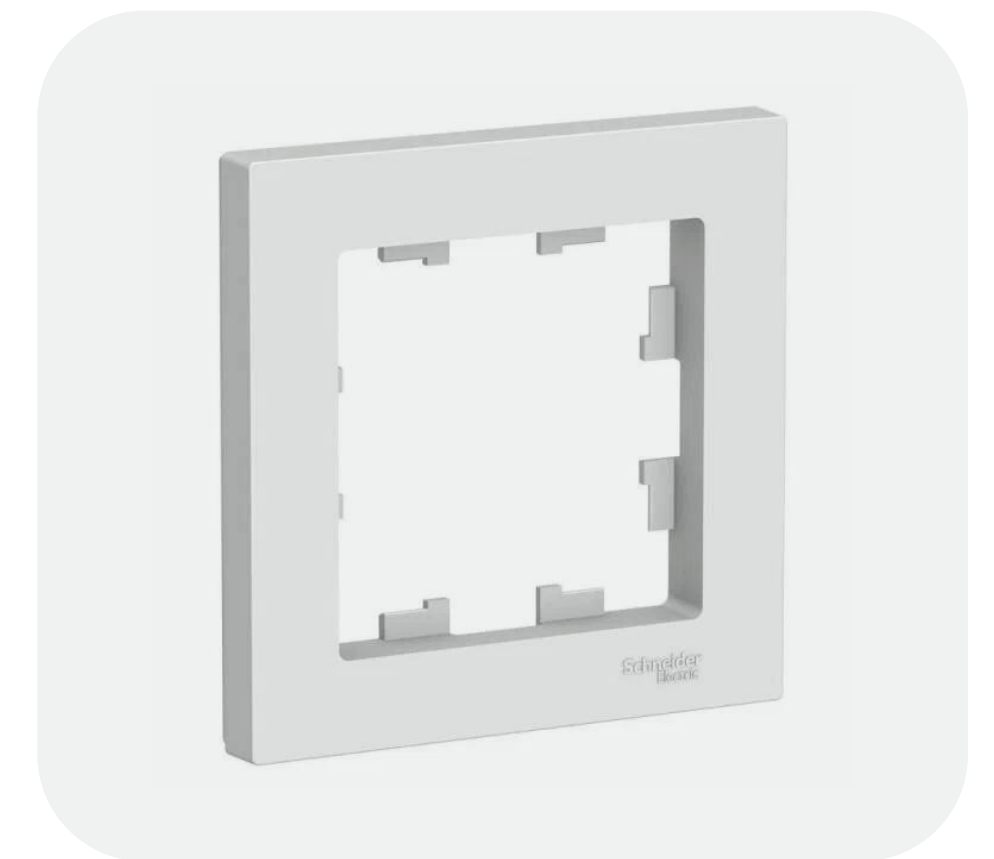

Рамка

Schneider Electric ATN000102,
Werkel Stark или аналоги
Цвет: белый



Выключатель

Одноклавишный в сборе Schneider
Electric ATN000112 или аналоги
Цвет: белый



Кабель-канал

Круглый кабель-канал из ПВХ
Цвет: белый

Шаг 3 / 11

ЭЛЕКТРИКА

Не забудьте покрасить коммуникации в цвет стены



ПОЛ

Выбирайте помещение с керамогранитом, ламинатом, паркетом или паркетной доской. Лучше выбирать нейтральные оттенки — белый, светло-серый, бежевый.

Не используйте чёрный, тёмно-зелёный, синий, коричневый.

Лучше не использовать линолеум, цветную плитку, узор, графику, шашечки



Напольный светлый керамогранит

PERSEPOLIS TILE Jura
Light Grey (60 × 60 см)



**Белый гнущийся ПВХ
80–100 мм**

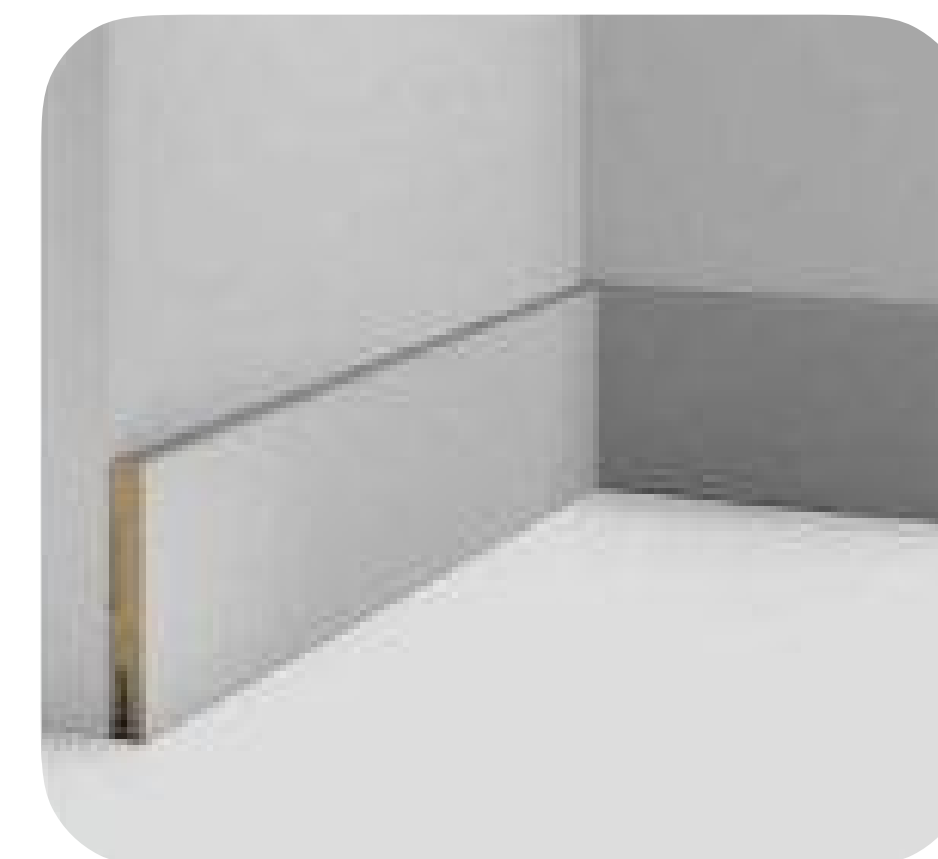

**МДФ белый
80–100 мм**



Напольный тёмный керамогранит

PERSEPOLIS TILE Kanton
Dark Grey (60 × 60 см)



**Серый гнущийся ПВХ
80–100 мм**



**МДФ серый
80–100 мм**

ПОЛ

Выбирайте светлый однотонный пол / светлый пол с однородной текстурой

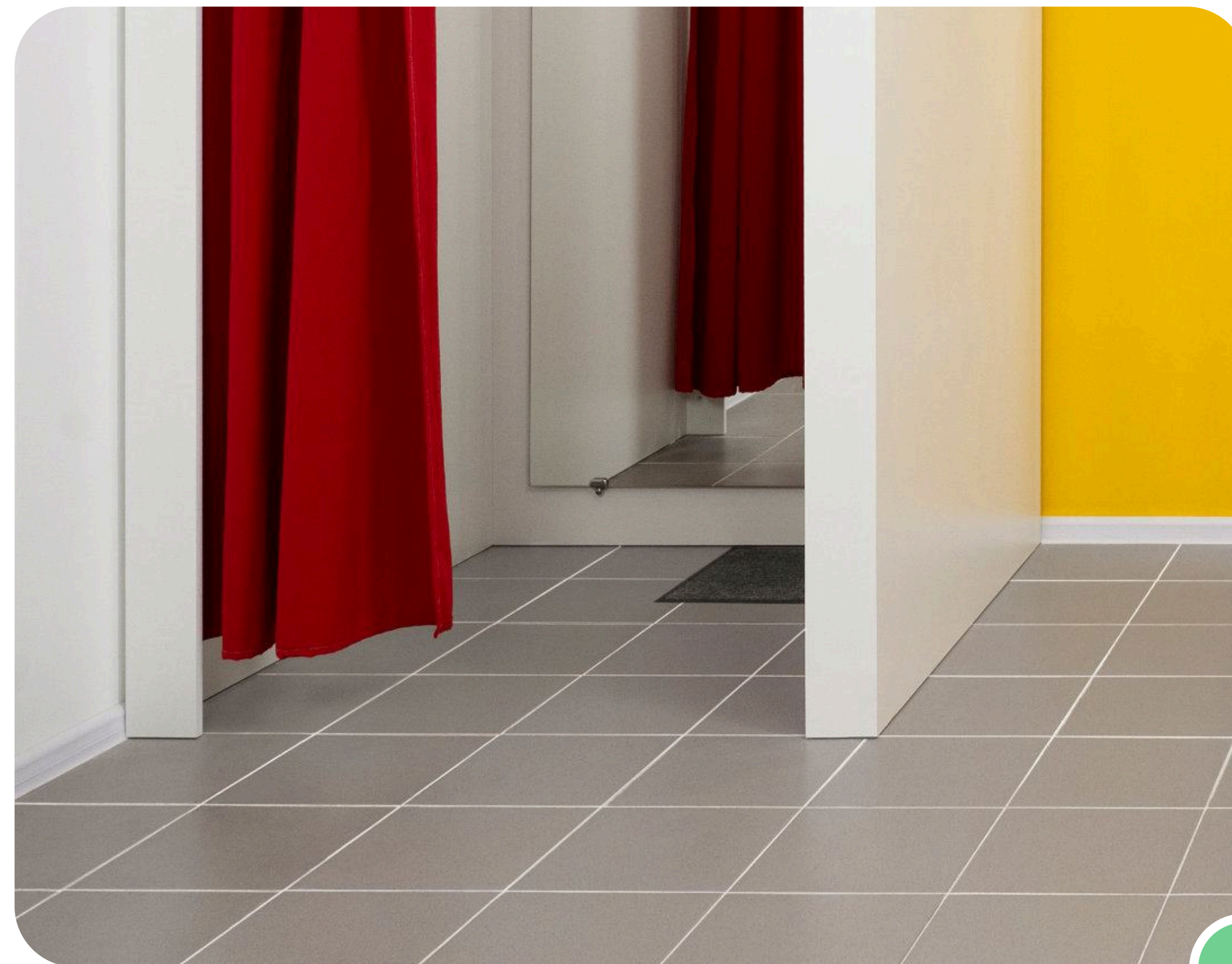

4

МЕБЕЛЬ И ОБОРУДОВАНИЕ



БЫСТРЕНЬКО ПО МЕБЕЛИ

Блок наполнен красивыми картинками, поэтому листать его будет весело, но если кратко, вот самое главное

01

База

для открытия вам нужны стол для распаковки, кассовая стойка, примерочная, пуф

02

Приобретение

основную мебель вы можете заказать на Маркете или на сервисе Маркет для бизнеса

03

Дополнение

если в вашем помещении достаточно места, можете разместить нашу дополнительную мебель

ДАЛЬШЕ ПОДРОБНЕЕ

Шаг 4 / 01

ВСЯ МЕБЕЛЬ ДЛЯ ПВЗ — НА ЯНДЕКС МАРКЕТЕ

Мы подготовили комплект
брендовой мебели, который
можно заказать на Маркете или
сервисе Маркет для бизнеса.

Вся мебель уже готова
к установке!

 [Заказать для ИП/ООО](#)

 [Заказать для физлица](#)

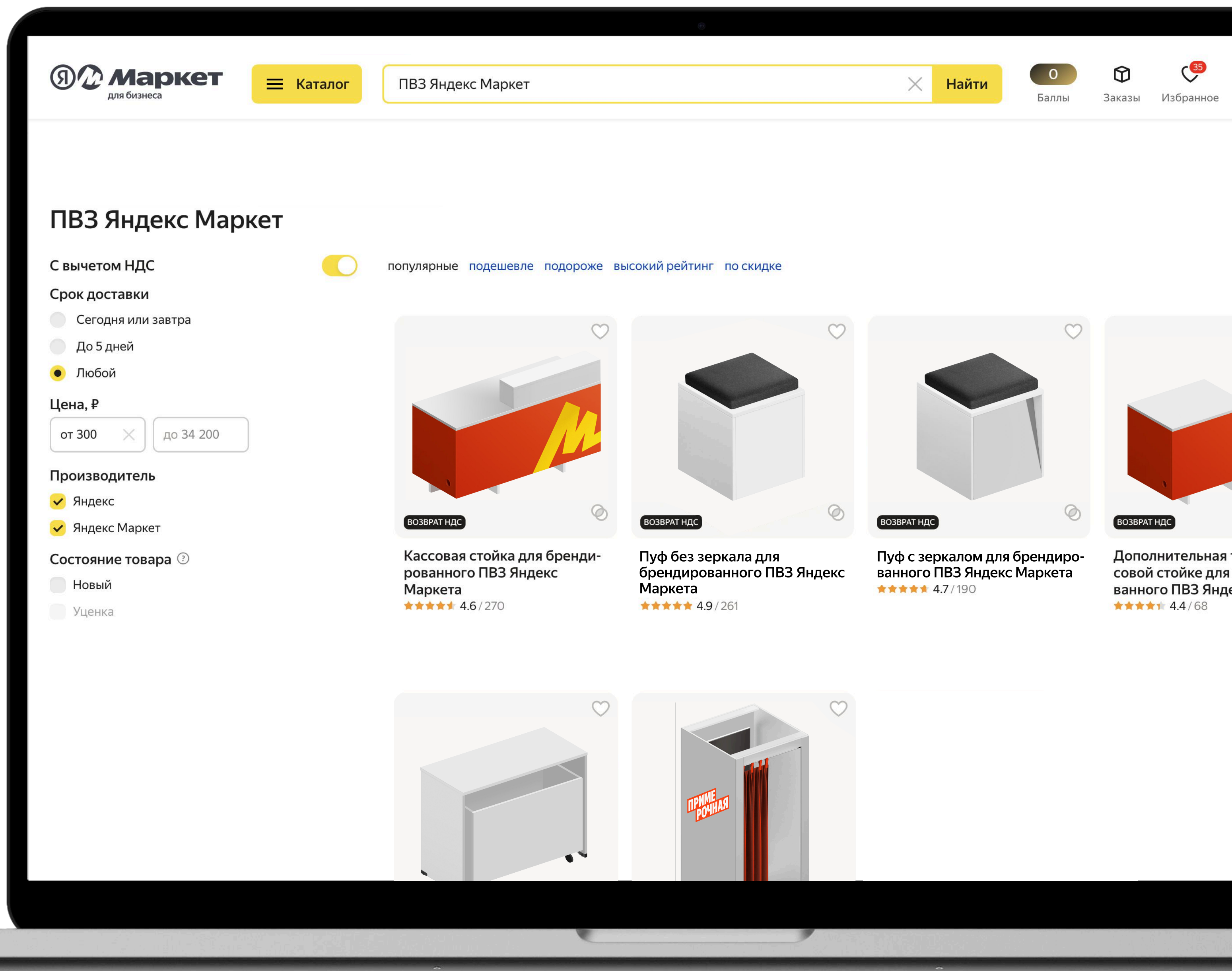

Шаг 4 / 02

БАЗОВЫЙ НАБОР

Если будете изготавливать мебель сами, то нужно использовать наши чертежи.

Наш обновлённый комплект мебели как большой конструктор для взрослых. Предметы компактные и имеют одну высоту и ширину, поэтому подойдут для любых помещений

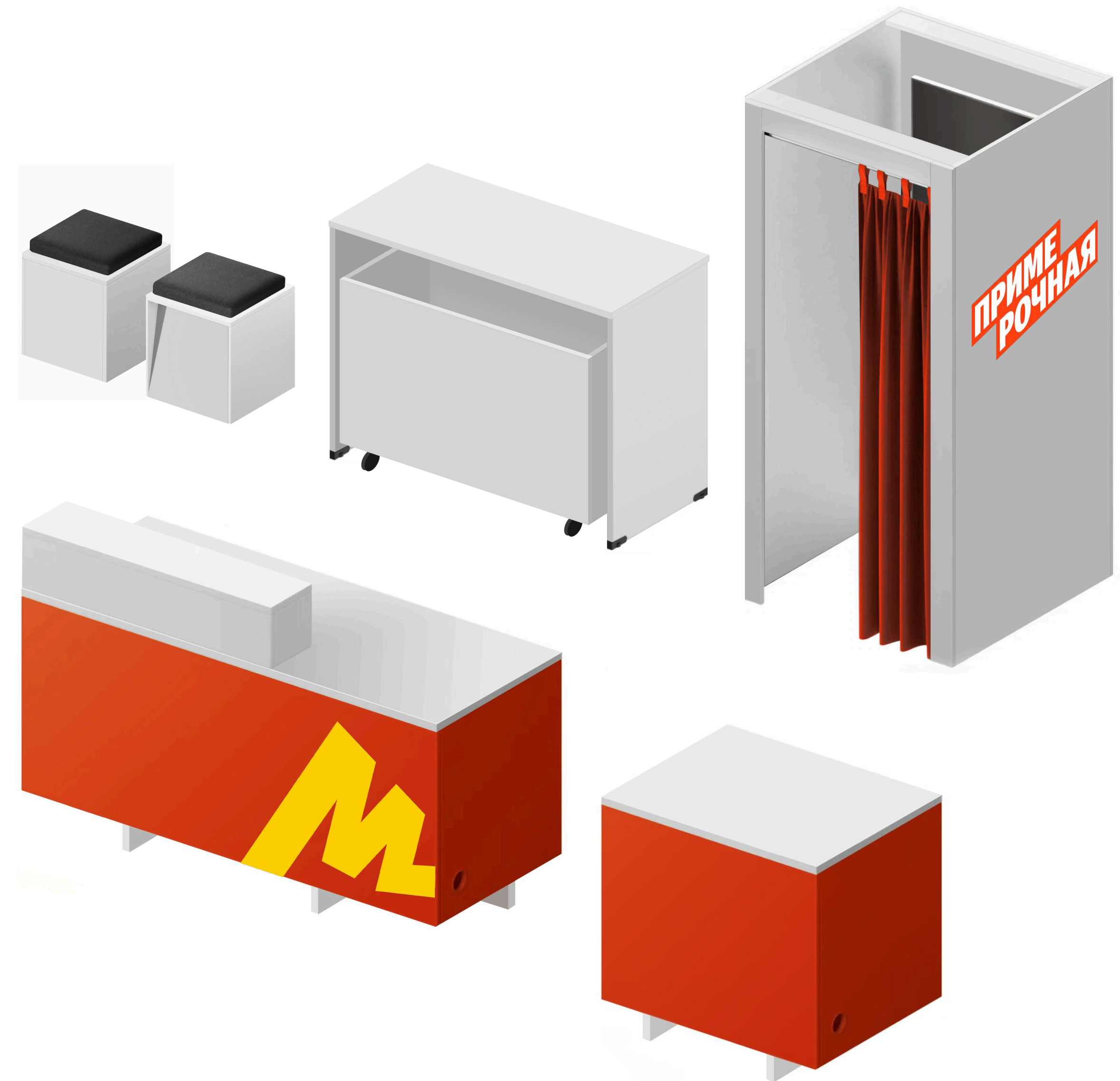

 [Изготовить мебель по чертежам](#)

ЗОНА ОБСЛУЖИВАНИЯ

ПРИМЕ
РОЧНАЯ



Я М
Маркет

**ВСЁ ПРОШЛО ТАК,
КАК ВЫ ХОТЕЛИ?**
Если да, можете
отблагодарить нас

Оставьте
наш
чек по QR-коду

Яндекс Маркет | Чек



Шаг 4 / 04

КАССОВАЯ СТОЙКА

Удобные габариты кассовой стойки рассчитаны так, чтобы вы разместили её на любой площади

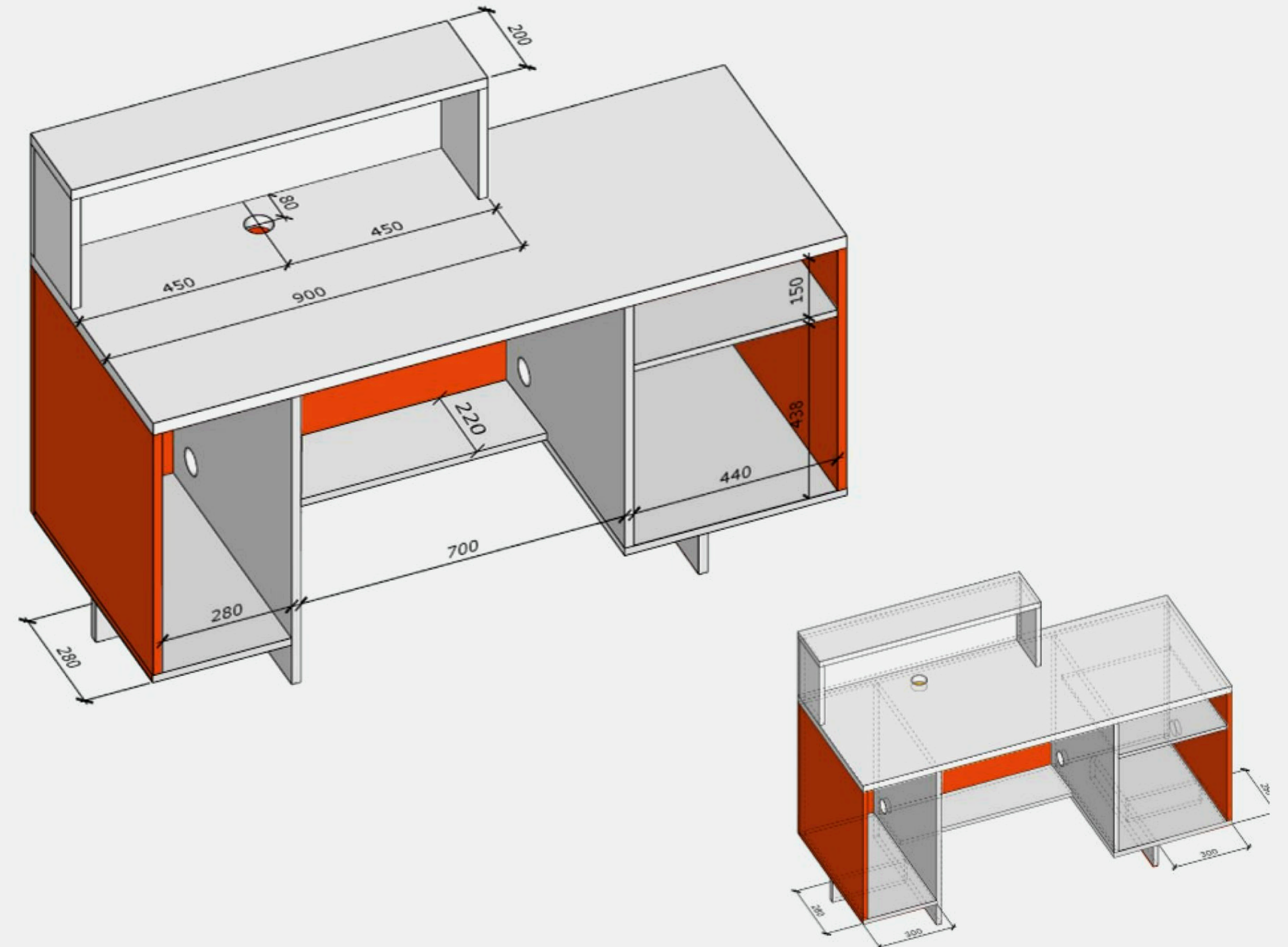
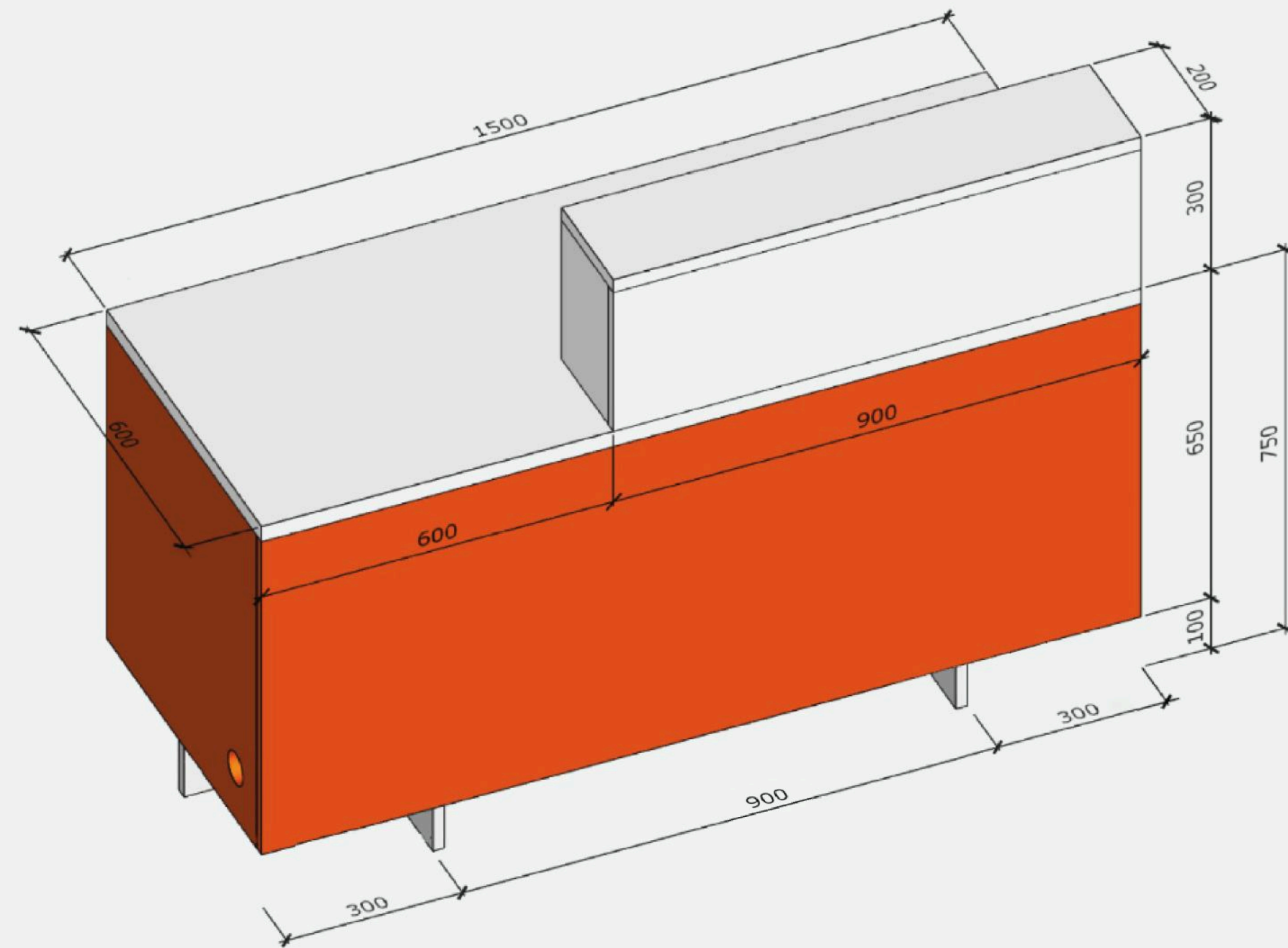

 [Изготовить мебель по чертежам](#)

ПРИМЕРОЧНАЯ

Примерочная занимает мало места, поэтому вы спокойно можете установить минимум две, чтобы сократить очереди в будущем

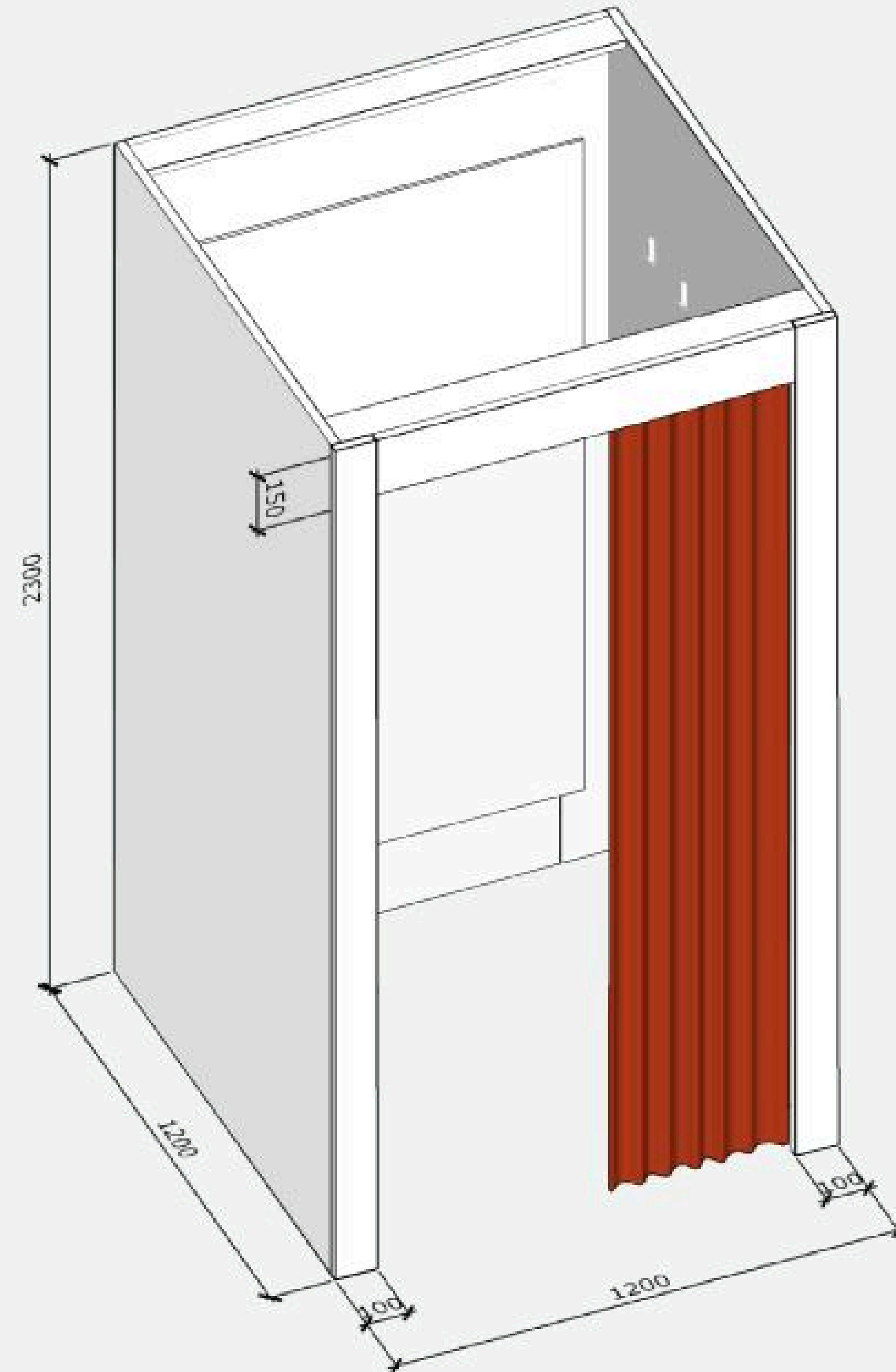

 [Изготовить мебель по чертежам](#)

Шаг 4 / 06

ГОТОВАЯ МЕБЕЛЬ



Кресло для персонала

«Бюрократ СН-535»
Цвет: чёрный



Кресло для персонала

«Бюрократ СН-808 LOW»
Цвет: чёрный



Кресло для персонала

Logic 64326 Defender
Цвет: чёрный



Коврик для примерочной

«Икеа Остерильд»
тёмно-серый



Ложка для обуви

«Икеа Омтэнксам»
антрацит

ЗОНА ОЖИДАНИЯ

Уголок потребителя

Яндекс Доставка
Что **нельзя** отправлять с Доставкой:

- Жидкости
- Острые предметы
- Самовоспламеняющиеся вещества
- Легковоспламеняющиеся вещества
- Газы
- Сильно пахнущие вещества
- Сильно морозостойкие вещества
- Сильно радиоактивные вещества
- Сильно токсичные вещества
- Сильно взрывчатые вещества
- Сильно коррозионные вещества
- Сильно агрессивные вещества
- Сильно ядовитые вещества
- Сильно радиоактивные вещества
- Сильно токсичные вещества
- Сильно агрессивные вещества
- Сильно ядовитые вещества

Яндекс Доставка
Как отправить вещи в другой город с Доставкой:

- Закажите доставку в Яндекс.Сл.
- Приложите вещи в выбранной пункт выдачи.
- Поставщик отправит трек с содержанием заказа. Обработайте заказ, что его можно отправить.
- Упакуйте в транспортную коробку или коробку посылки.
- Следите за доставкой в треклинге.



Яндекс Маркет

ЗДЕСЬ МОЖНО ЗАБРАТЬ ВАШ ЗАКАЗ

ООО «ЯНДЕКС» (ОГРН 1027700229193, 119021, Москва, ул. Льва Толстого, д.16) 0+



СТОЛ РАСПАКОВКИ

Просто необходимая вещь в пункте выдачи. Можно заказать на Маркете или сделать на заказ. Главное — не изменять размеры стола и отдельных элементов.

Поставьте стол рядом с розеткой, чтобы люди могли проверить электронные приборы.

Также на столе нужны инструменты для распаковки коробок. Например, канцелярский нож и ножницы

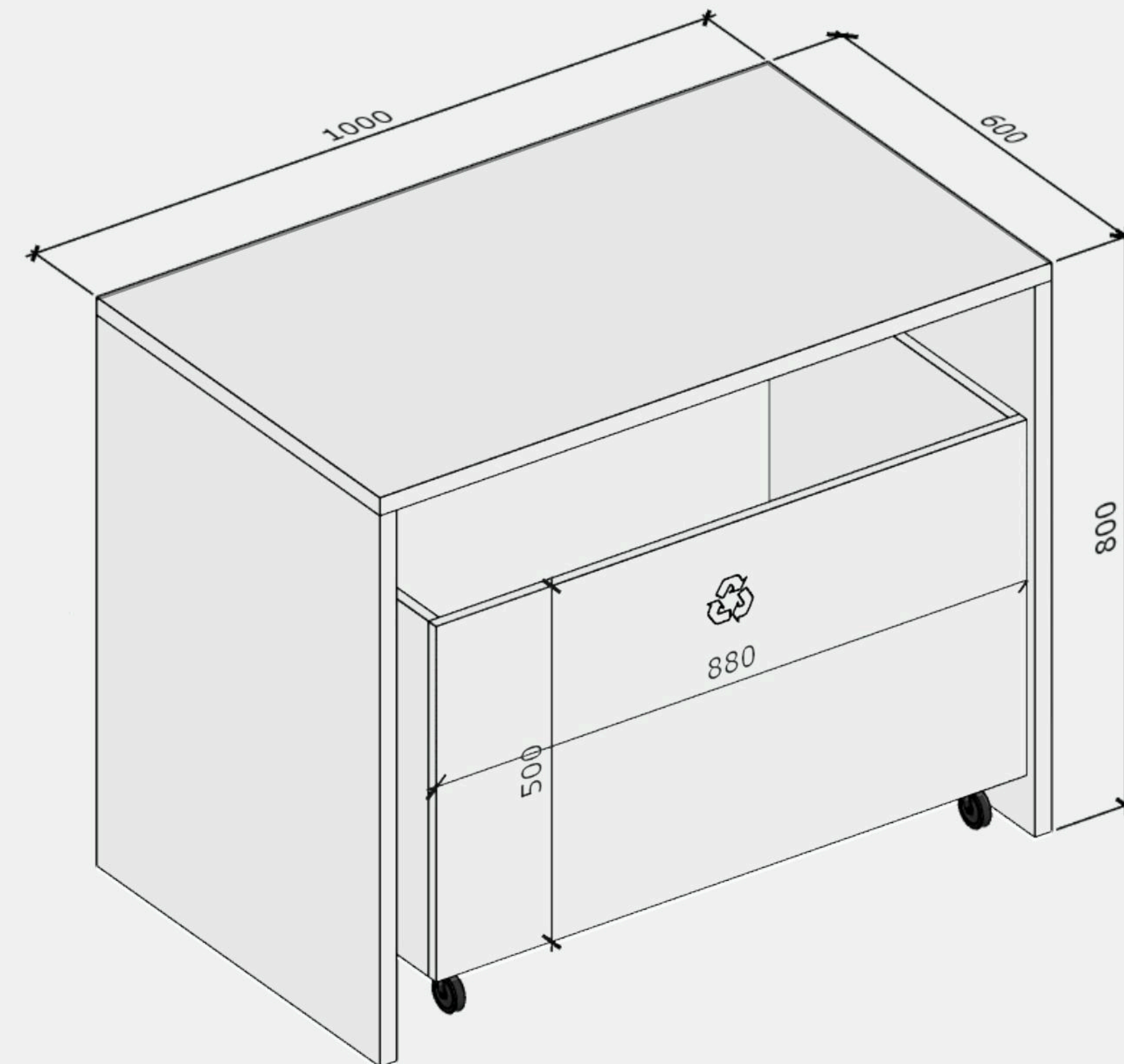

 [Изготовить мебель по чертежам](#)

СТЕНД ИНФОРМАЦИИ

Размеры (Ш×В)
900×420 мм

Размещение стенда

Выровняйте стенд по центру стола.
Расстояние от нижнего края стенда до столешницы — 200 мм. Пожалуйста, не изменяйте расстояние между элементами

Размещение розеток

Возле стола распаковки должны быть две розетки для проверки техники

Способ монтажа

Крепление стенда к стене: саморезы с белыми накладками на шляпки



ДОП. МЕБЕЛЬ

Можно заказать на Яндекс Маркете или изготовить на заказ.

Не допускается произвольно изменять размеры пуфов

Размещение

Устанавливается опционально.

Может располагаться рядом с примерочной или в зоне ожидания

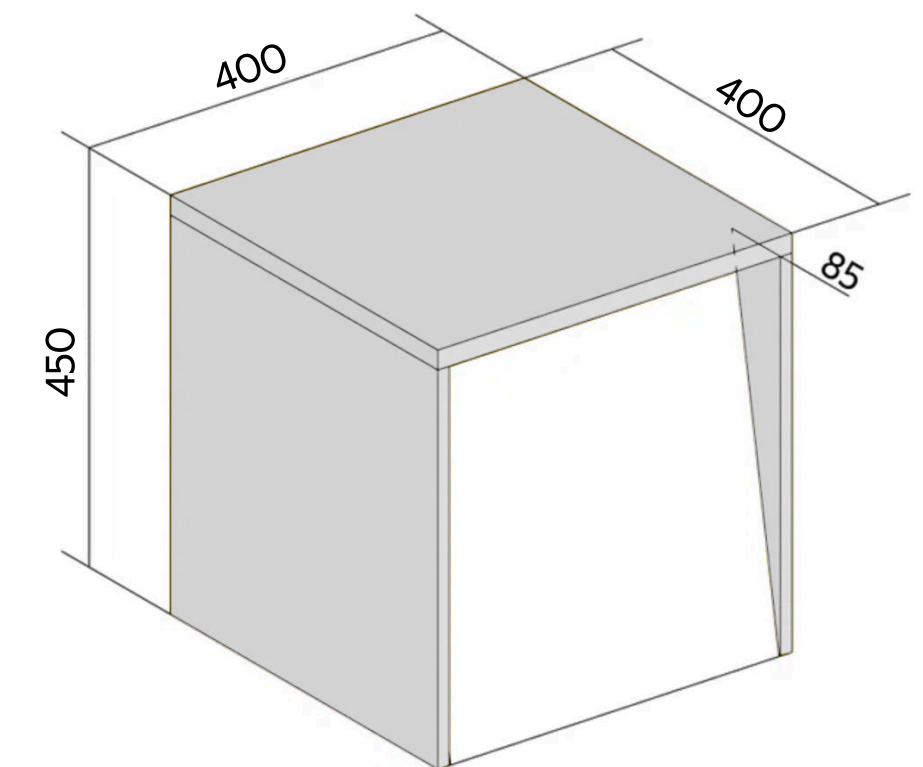
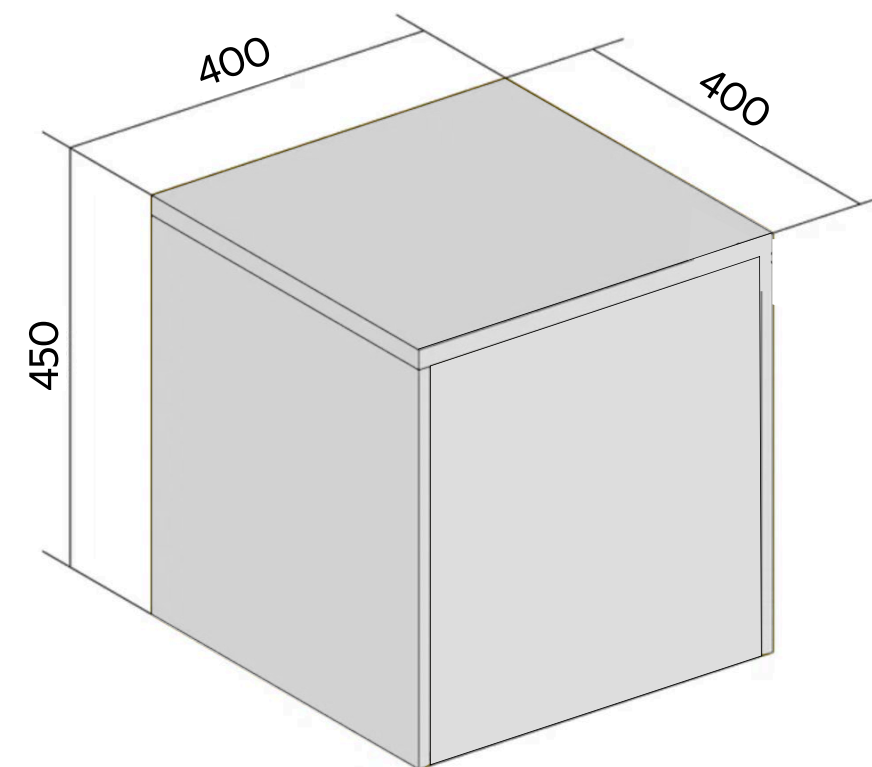

 [Изготовить мебель по чертежам](#)

Шаг 4 / 11

ГОТОВАЯ МЕБЕЛЬ

Если в вашем ПВЗ
достаточно места,
вы можете разместить
дополнительную мебель,
создав детский уголок



Детская зона

Стул «Облако»
Цвет: белый



Детская зона

Стул «Мишка»
Цвет: белый



Детская зона

Стул «Классический»
Цвет: белый



Детская зона

Стол «Облако»
Цвет: белый

МАТЕРИАЛЫ ДЛЯ КОРПУСНОЙ МЕБЕЛИ

ЛДСП

Ориентируйтесь на ЛДСП Egger либо возьмите максимально похожий. Используйте ламинацию трёх фирменных цветов.

Советуем покупать уже готовую мебель на Маркете, но если хотите собрать её самостоятельно — ознакомьтесь с техническими требованиями

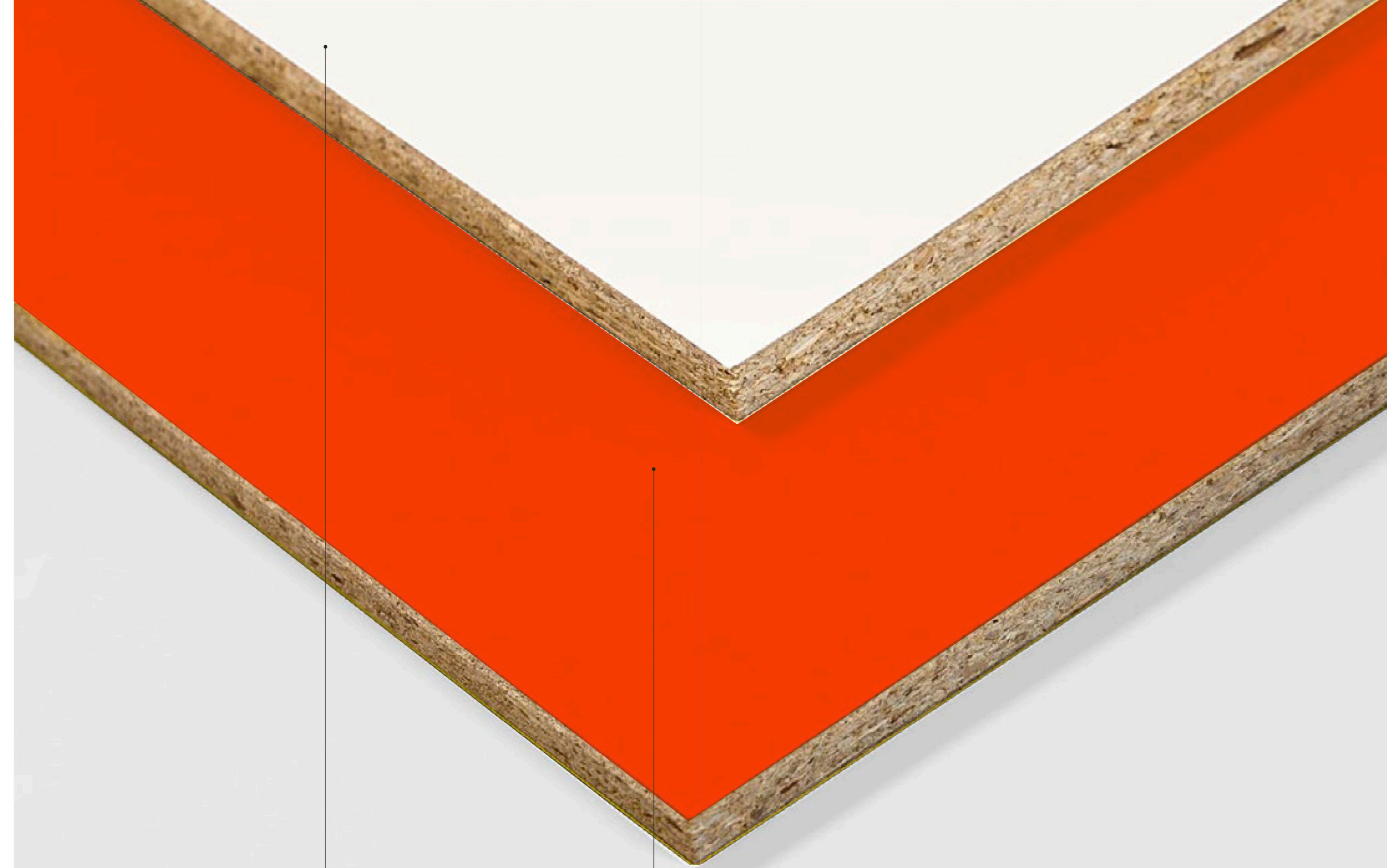

EGGER Белый
Альпийский сплошной

W1101 ST9

EGGER Китайский
красный

U321 ST9

ОБОРУДОВАНИЕ ДЛЯ СКАНИРОВАНИЯ



Маркет

**ВСЁ ПРОШЛО ТАК,
КАК ВЫ ХОТЕЛИ?**

Если да, можете
отблагодарить нас



Оставьте
чаевые
по QR-коду

Яндекс Маркет | Чек



СКАНЕР ШТРИХКОДОВ

Эти модели — рекомендации от нас и ориентиры для вас.

Технические характеристики сканеров для ПВЗ:

- вид декодируемых кодов: 1D (тип шк EAN), 2D (тип шк QR)
- беспроводной тип подключения
- идеально, если будет поддержка в ЕГАИС:ДА



Сканер штрихкода

Беспроводной 2D USB-сканер «Сканер штрихкода для ПВЗ, магазина, QR, 2D/1D»



Сканер штрихкода

Беспроводной 1D, 2D, Data Matrix «Честный знак», «Атол», «Меркурий»



Сканер штрихкода

Беспроводной сканер штрихкода «МойPOS MSC-3208»



Сканер штрихкода

Беспроводной сканер штрихкода Netum NT-1228BL



ВЫВЕСКА



ПРО ВЫВЕСКУ ЗА МИНУТКУ

На самом деле, тут небольшой блок,
но по традиции отметим главное

01

Вывеска

ключевой элемент,
по которому нас с вами
всегда смогут найти

02

Выбор места

узнайте возможности
и правила размещения
у арендодателя и у города,
чтобы ничего не нарушить

03

Размер

выбирайте самый большой
формат вывески
из допустимых и проверяйте
все правила

04

Дополнение

чтобы вывеске не было
грустно, установите
ещё панель-кронштейн
и режим работы

ДАЛЬШЕ ПОДРОБНЕЕ

ВЫВЕСКА

Вывеска помогает покупателям быстро найти вас (и нас). Поэтому мы сделали её яркой и заметной.

Круто, когда вывеска горит 24/7, так люди смогут быстро привыкнуть к новому логотипу и запомнить, где находится ваш ПВЗ

 [Правила размещения вывески](#)

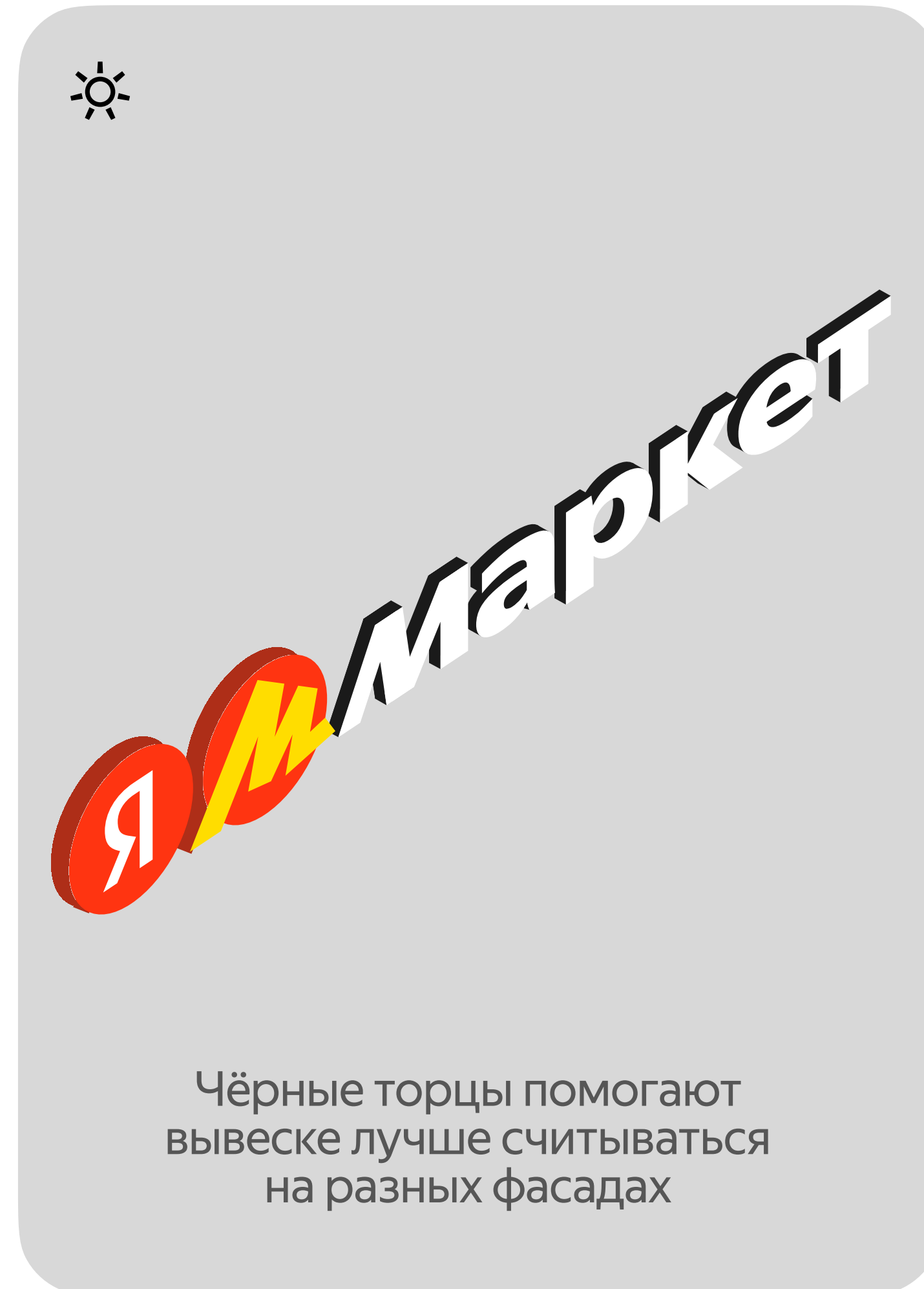

ВЫБИРАЕМ МЕСТО ДЛЯ ВЫВЕСКИ

01

Обсудите с арендодателем

Узнайте о возможных местах для размещения вывески. Помните, что вывеска должна быть установлена по всем правилам размещения и как можно ближе ко входу

Лучше всего разместить вывеску над входом, чтобы клиенты не теряли время в поисках вашего пункта выдачи

02

Проверьте городские правила размещения

Не нарушайте условия размещения информационных конструкций, принятые в вашем населённом пункте.

Правильное размещение поможет избежать неприятных штрафов и демонтажа

03

Узнайте об установке дополнительных элементов

Чем больше красно-жёлтых элементов Яндекс Маркета, тем заметнее ваш ПВЗ. Поэтому советуем узнать об установке панели-кронштейна и светящегося режима работы.

Узнайте об этом у арендодателя и сверьтесь с правилами размещения в вашем городе

ОПРЕДЕЛЯЕМ РАЗМЕР ВЫВЕСКИ

- Важный момент! Приоритетные размеры вывесок — это М и L. Крупные элементы нужны, чтобы сделать ПВЗ заметнее, ярче, выделиться на фоне других брендов и привлечь внимание клиентов
- Помните об охранной зоне 100–200 мм. Это минимальное расстояние до других объектов на фасаде. Пример на картинке ниже
- Размещайтесь согласно правилам вашего населённого пункта и нашим правилам

Следите за другими элементами на фасаде, они норовят попасть в охранную зону логотипа, но им туда нельзя

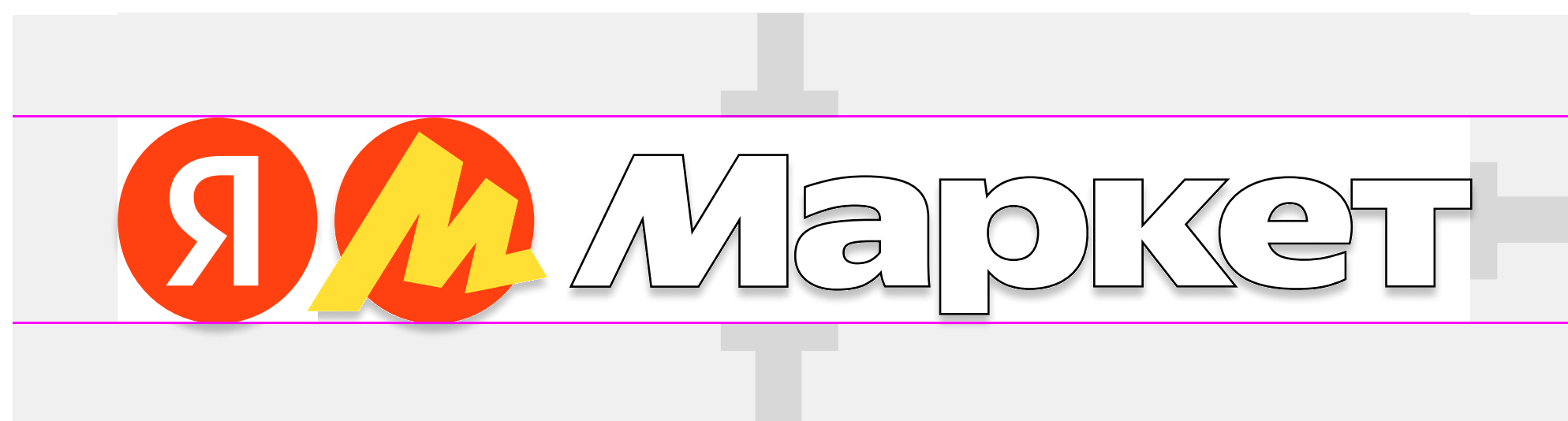

L 3375 × 500 × 70 мм



M 2700 × 400 × 70 мм



S 2030 × 300 × 60 мм



XS 1690 × 250 × 50 мм

В ИСКЛЮЧИТЕЛЬНЫХ СЛУЧАЯХ

- Можно установить вывеску с подложкой:
 - если этого требует официальное уведомление городских служб, архитектуры, правила по благоустройству
 - ПВЗ находится в торговом центре
 - обычную вывеску невозможно установить из-за конструктивных особенностей фасада
- Приоритетные размеры вывесок — это М и L. Крупные элементы нужны, чтобы сделать ПВЗ заметнее, ярче, выделиться на фоне других брендов и привлечь внимание клиентов



L 3 850 × 800 × 70 мм



M 3 200 × 700 × 70 мм



S 2 500 × 600 × 60 мм



XS 2 000 × 500 × 50 мм

ДОП. НОСИТЕЛИ

- Если все согласования с арендодателем проведены и правила города соблюдены — в дополнение к вывеске вы можете установить панель-кронштейн и светящийся режим работы. Тут наши [правила](#), проверьте себя
- Приоритетный размер режима работы — L. Он сделает ПВЗ заметнее, ярче, выделит на фоне других брендов и привлечёт внимание клиентов
- Шаблон стикера и инструкцию по его установке можно найти [здесь](#). Заполните текст на стикере режима работы и напечатайте его самостоятельно

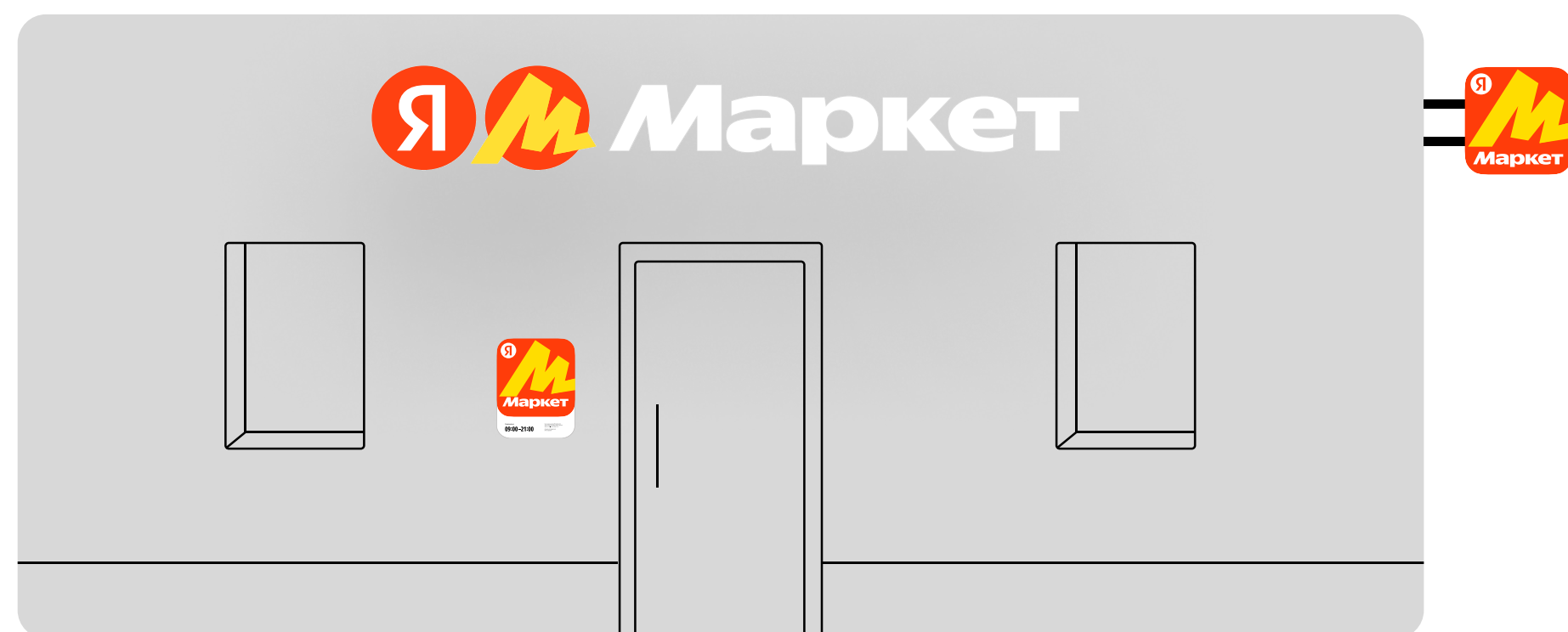

Панель-кронштейн

500 × 500 × 90 мм



Режим работы

L 400 × 500 мм

S 250 × 320 мм

[Скачать шаблон](#)

6

БРЕНДИРОВАНИЕ ПВЗ



РАЗМЕЩАТЬ МАТЕРИАЛЫ — ПРОСТО

Отдельное пространство для
каждого носителя

01

Брендовая стена

визуальный акцент поможет
посетителям быстрее
сориентироваться

02

Мебель

создайте узнаваемый
образ с помощью
яркого брендинга

03

Коммуникация

стартовый набор
и дополнительные
материалы брендрования

ДАЛЬШЕ ПОДРОБНЕЕ

БРЕНДИНГ ДЛЯ ПВЗ

Всё просто — мы создали набор брендирования для узнаваемого образа. Он поможет клиентам лучше ориентироваться



Важно! Нельзя самостоятельно изготавливать и произвольно размещать материалы в этой зоне



БРЕНД-СТЕНА



ЯМ
Маркет



ЛОГОТИП НА БРЕНД-СТЕНУ

Размеры (Ш×В)

1000×145 мм

Размещение

1. На бренд-стене позади стойки выдачи заказов
2. Закрепите трафарет с помощью малярного скотча на высоте 2 000 мм от пола до верхнего края трафарета
3. Снимите защитный слой с клеевой стороны логотипа, разместите его в трафарете и плотно прижмите
4. Снимите трафарет со стены

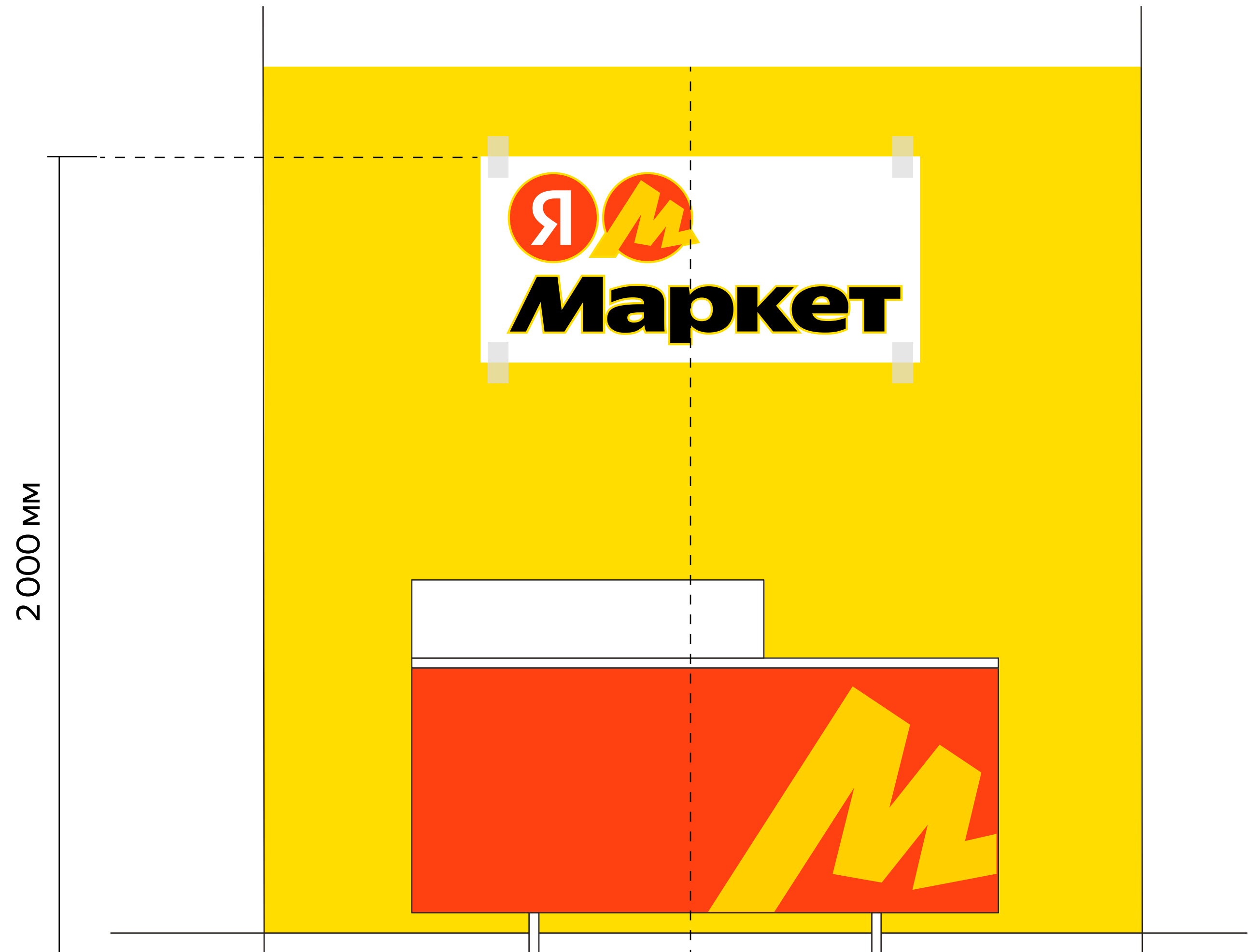

ЛОГОТИП НА БРЕНД-СТЕНУ

Логотип размещается по центру бренд-стены за кассовой стойкой.

Если там есть вход на склад, то расположите логотип посередине большей части стены без учёта проёма или двери на склад



НАКЛЕЙКА «ЯНДЕКС МАРКЕТ»

Размеры (Ш×В)

500×160 мм

Размещение

1. Найдите на передней панели место в левом верхнем углу
2. Отступите 50 мм от каждого края
3. Очистите место размещения
4. Снимите защитный слой и прикрепите наклейку



Важно! Используется, только когда нет возможности разместить логотип на бренд-стене, но не вместе с ним



НАКЛАДКА НА КАССОВУЮ СТОЙКУ

Размеры (Ш×В)

760×590 мм

Размещение

1. Найдите на передней панели место в правом нижнем углу
2. Нижний и правый края знака «М» должны встык прилегать к краям панели
3. Очистите место размещения
4. Снимите защитный слой и прикрепите накладку

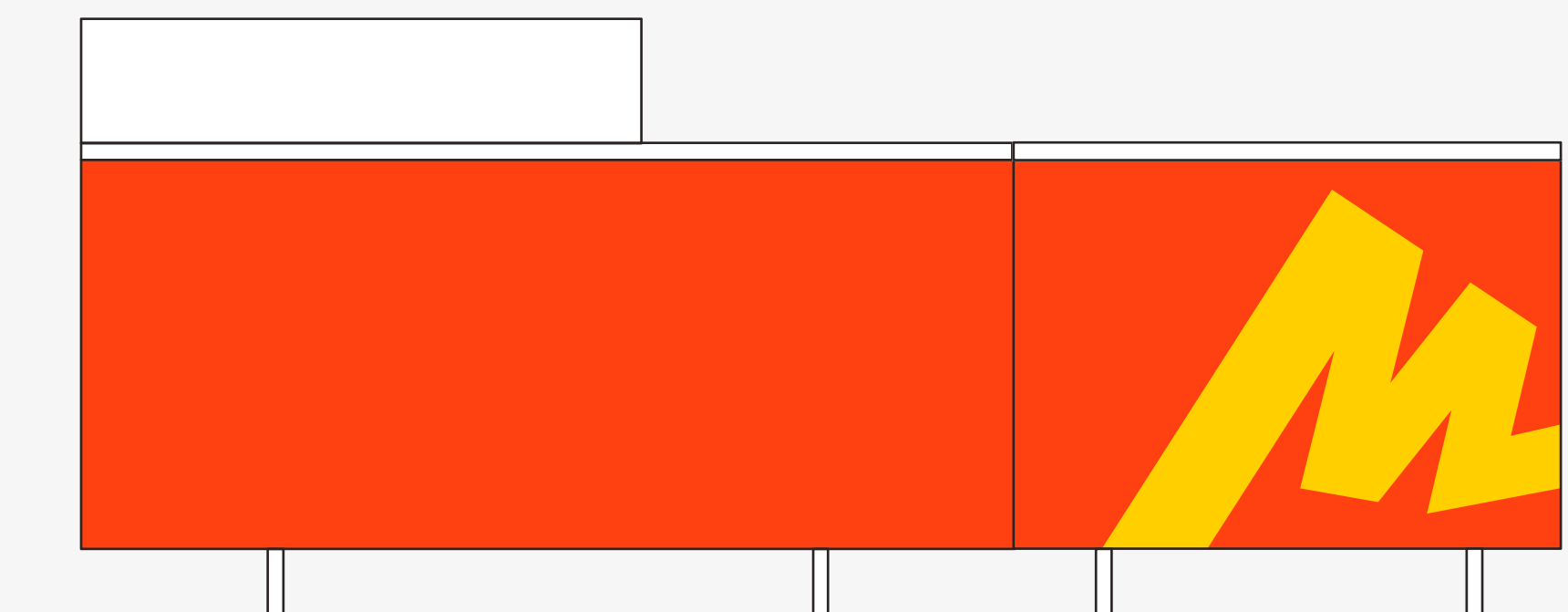

Если помимо кассовой стойки у вас есть приставная тумба, то наклейка «М» по тому же принципу размещается на ней

НАКЛАДКА НА ПРИМЕРОЧНУЮ

Размеры (Ш×В)

640×400 мм

Размещение

1. Определите боковую панель наиболее просматриваемой стороны примерочной
2. Выберите место по центру, на уровне 1 600 мм от пола до нижнего края наклейки
3. Очистите место размещения
4. Снимите защитный слой и прикрепите наклейку

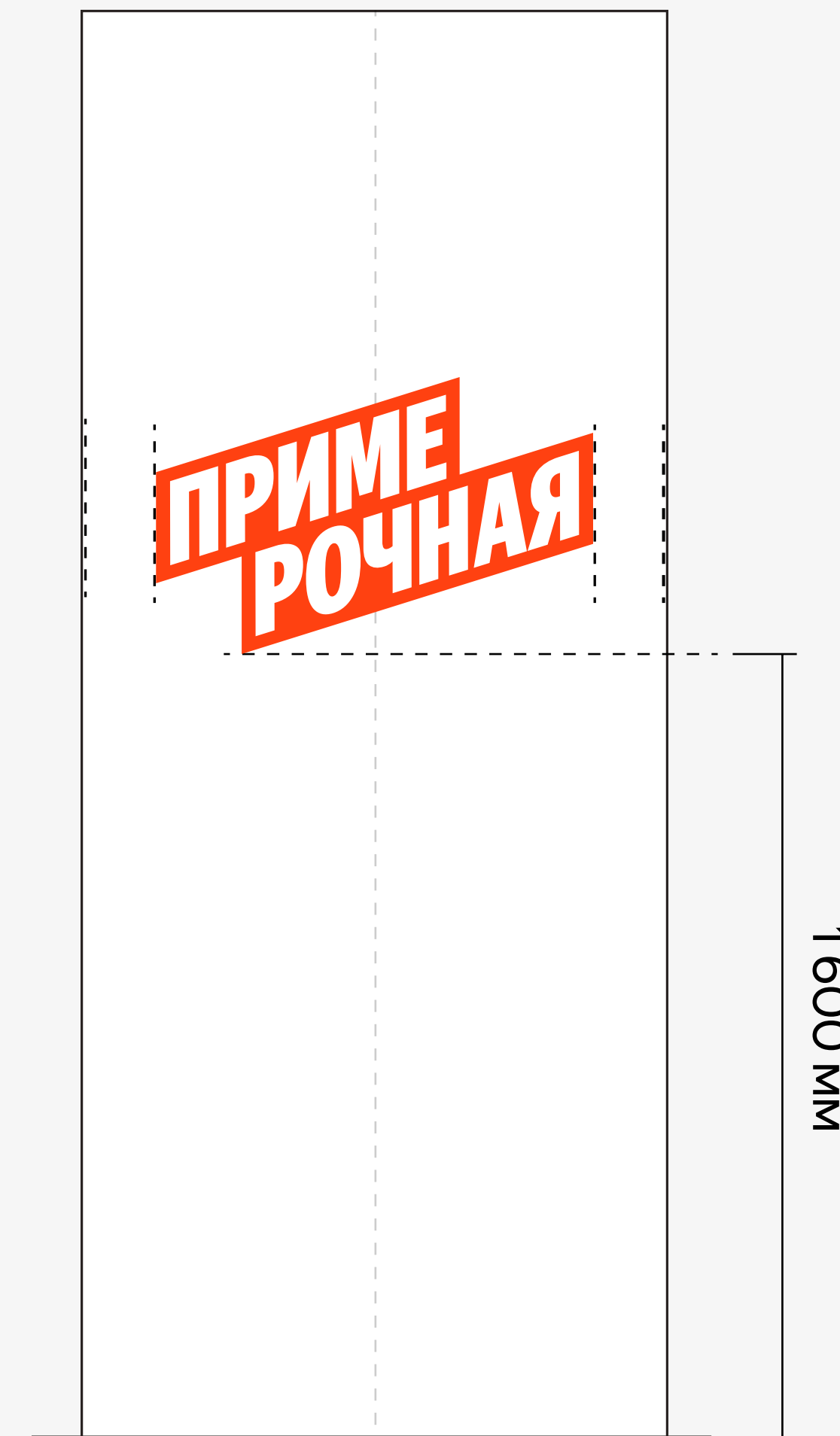

СИСТЕМА КОММУНИКАЦИЙ



СТАРТОВЫЙ НАБОР И ДОПОЛНИТЕЛЬНЫЕ МАТЕРИАЛЫ

Как правильно размещать элементы навигации, информационные и рекламные стикеры, тейбл-тенты, постеры, экраны и другие рекламные материалы, чтобы они работали лучше, — расскажем в [правилах размещения](#)

 [Правила размещения коммуникаций](#)



7

СОГЛАСОВАНИЕ



БЫСТРЕНЬКИЙ ЧЕК НА ПРОВЕРКУ

01

Топ-3 пункта

проверьте навигацию, вход
и интерьер на соответствие
стандартам Маркета

02

Скажите «Сы-ы-ы-р»

на согласование ждём фото
после ремонта и монтажа

03

Контакты

мы всегда готовы помочь,
так что, если будут вопросы,
обращайтесь :)

ДАЛЬШЕ ПОДРОБНЕЕ

ОБЯЗАТЕЛЬНО ПРОВЕРЬТЕ

01

Навигация

1. Вывеска размещена на фасаде и работает 24/7
2. Установлена дополнительная навигация, если ПВЗ сложно найти



Согласование

Перед тем как новый пункт выдачи появится на площадке Яндекс Маркет, убедитесь, что он соответствует стандартам качества. Для этого мы подготовили небольшой чек-лист

02

Вход

1. Фасад аккуратный и ухоженный, без повреждений и лишних надписей
2. Вход в ПВЗ удобный и безопасный

03

Интерьер

1. Внутри размещена вся необходимая мебель: кассовая стойка, стол распаковки, примерочная
2. Проведён ремонт в соответствии с этим руководством
3. Размещены все элементы брендинга из стартового набора

ФОТОГРАФИИ ПОСЛЕ РЕМОНТА



Сделайте фото ПВЗ с готовым брендированием

Мы придём к вам с формой обратной связи, туда вы сможете загрузить фотоотчёт вашего пункта выдачи заказов



Ожидайте согласования

Мы вернёмся с обратной связью по согласованию или улучшению брендлинга. Например, чтобы избежать штрафов от города



ФОТОГРАФИИ ЭКСТЕРЬЕРА

Чтобы ваш фотоотчёт приняли, сделайте фото высокого качества при дневном освещении. Мы принимаем только реальные фотографии.

- ✓ Фото общего плана фасада с вывеской с расстояния 15–20 м
- ✓ Фото размещения панели-кронштейна на фасаде
- ✓ Фото общего плана размещения режима работы на фасаде
- ✓ Фото крупного плана режима работы, на котором будет видно оформление информационной части режима работы



Чтобы фотоотчёт приняли, нужно приложить фотографии всех утверждённых элементов



ФОТОГРАФИИ ИНТЕРЬЕРА

Сделайте фото высокого качества при хорошем освещении, а также видеообзор пункта 360° с учётом прохода к пункту с улицы.

На материалах должно быть видно вход в ПВЗ, стены от пола до потолка, элементы мебели, наполнение примерочной, уголок потребителя Яндекс Маркета, а также склад.

- ✓ Фото от входа внутрь помещения
- ✓ Фото изнутри помещения на выход
- ✓ Панорамные фото каждой зоны отдельно

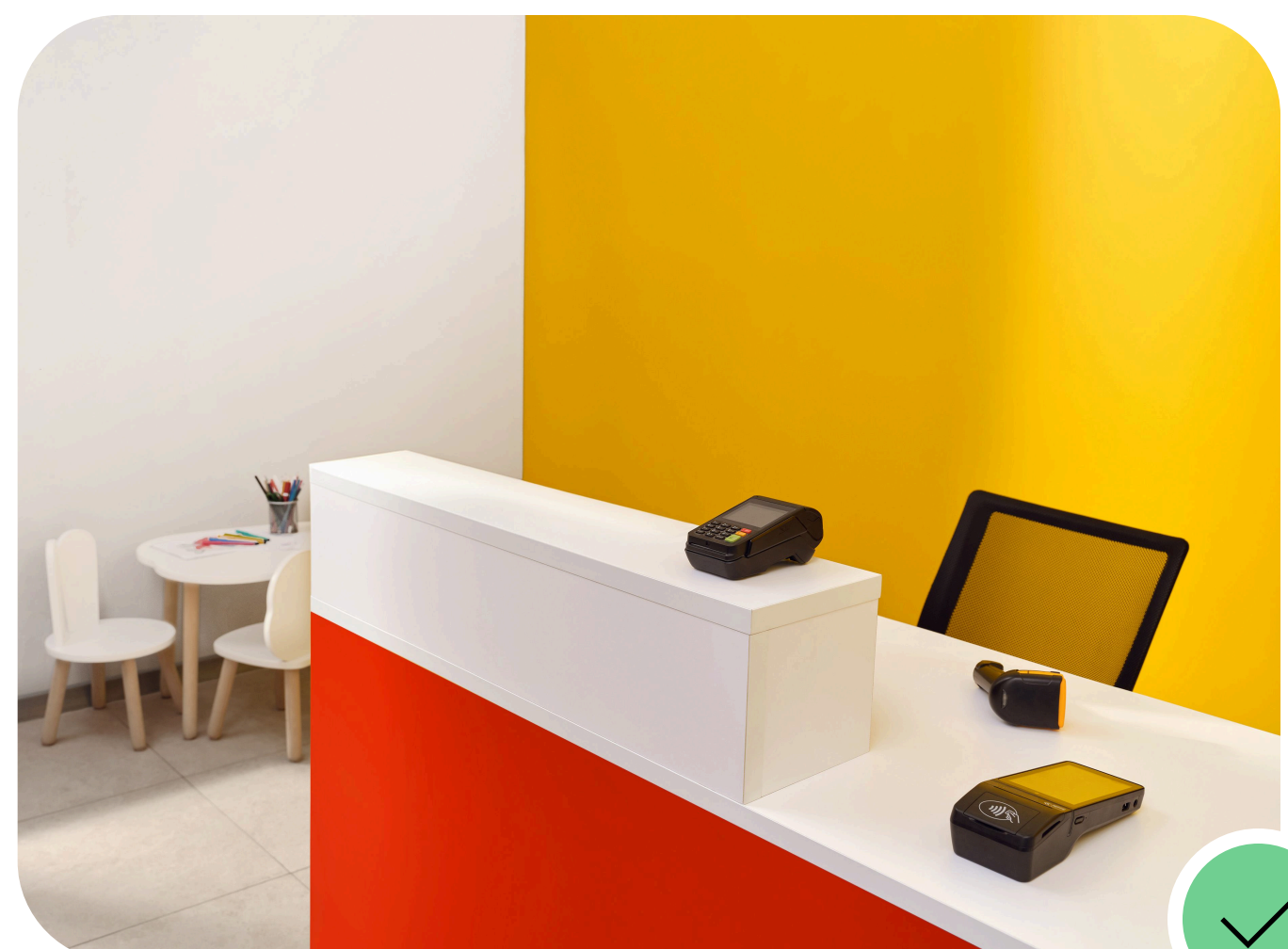
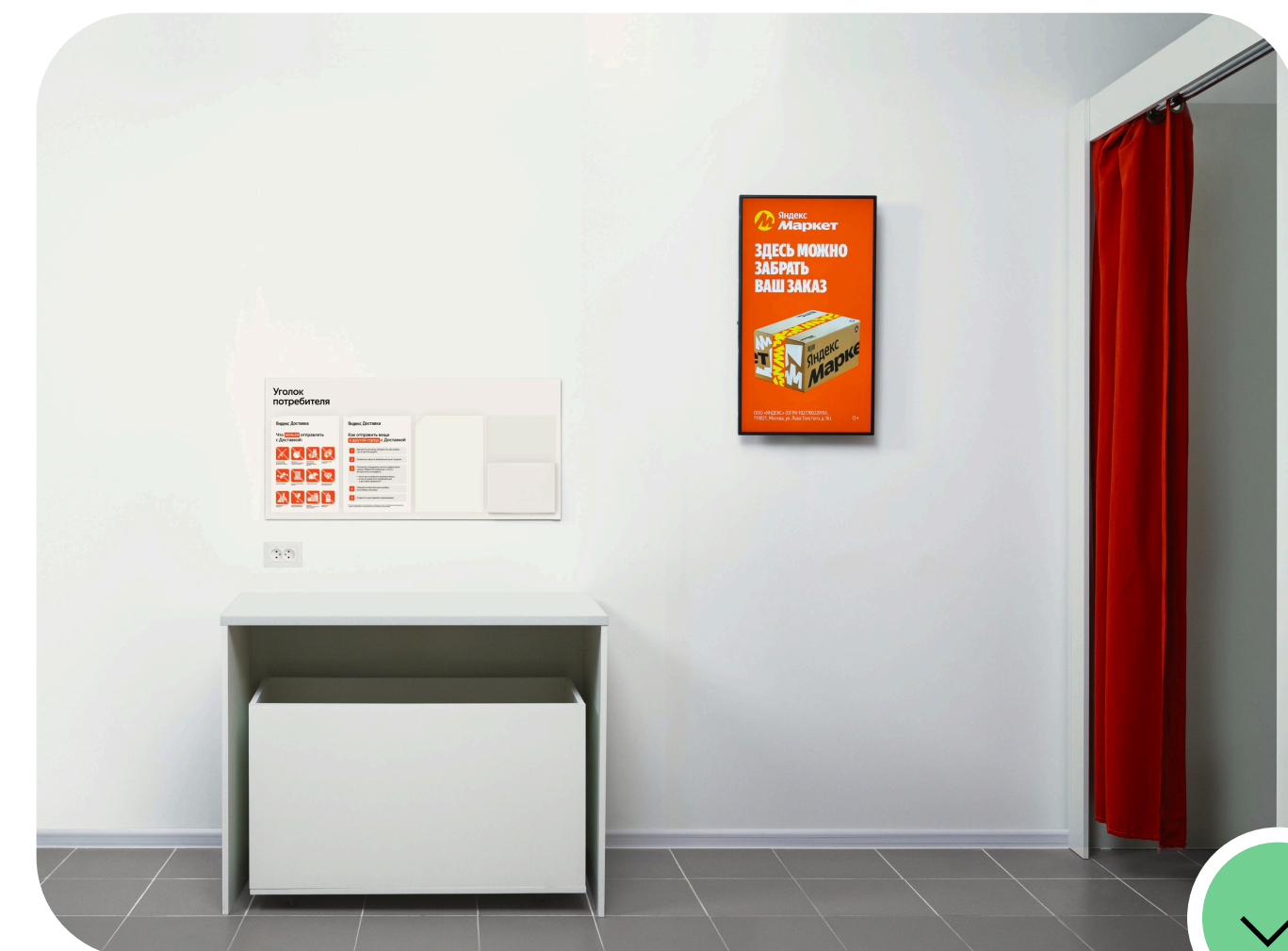

ПРИМЕРЫ НЕУДАЧНЫХ ФОТООТЧЁТОВ

У вас точно получится лучше



Не видны фасад здания и соседние элементы



На фото не видно потолка и пола



Фотография сделана при недостаточном освещении



Неправильные ракурс и кадрирование



На фото не видно всей зоны



Фотография сделана в плохом качестве

8

ПОРЯДОК В ПВЗ



ПОРЯДОК В КЛИЕНТСКОЙ И ПРИМЕРОЧНОЙ ЗОНАХ

- ✓ Мы очень ценим чистоту, поэтому (далее большое перечисление, но вы дочитайте, пожалуйста) все отправления, товары, упаковочные материалы, заказы должны храниться на складе
- ✓ Даже если за окном не очень приятно, идут дождь или снег, — постарайтесь, чтобы пол в ПВЗ был чистым
- ✓ Поддерживайте чистоту пола, стен, коврика и зеркала в примерочных — так чтобы вам было приятно (только честно) туда зайти



Не устраивайте склад в клиентской зоне

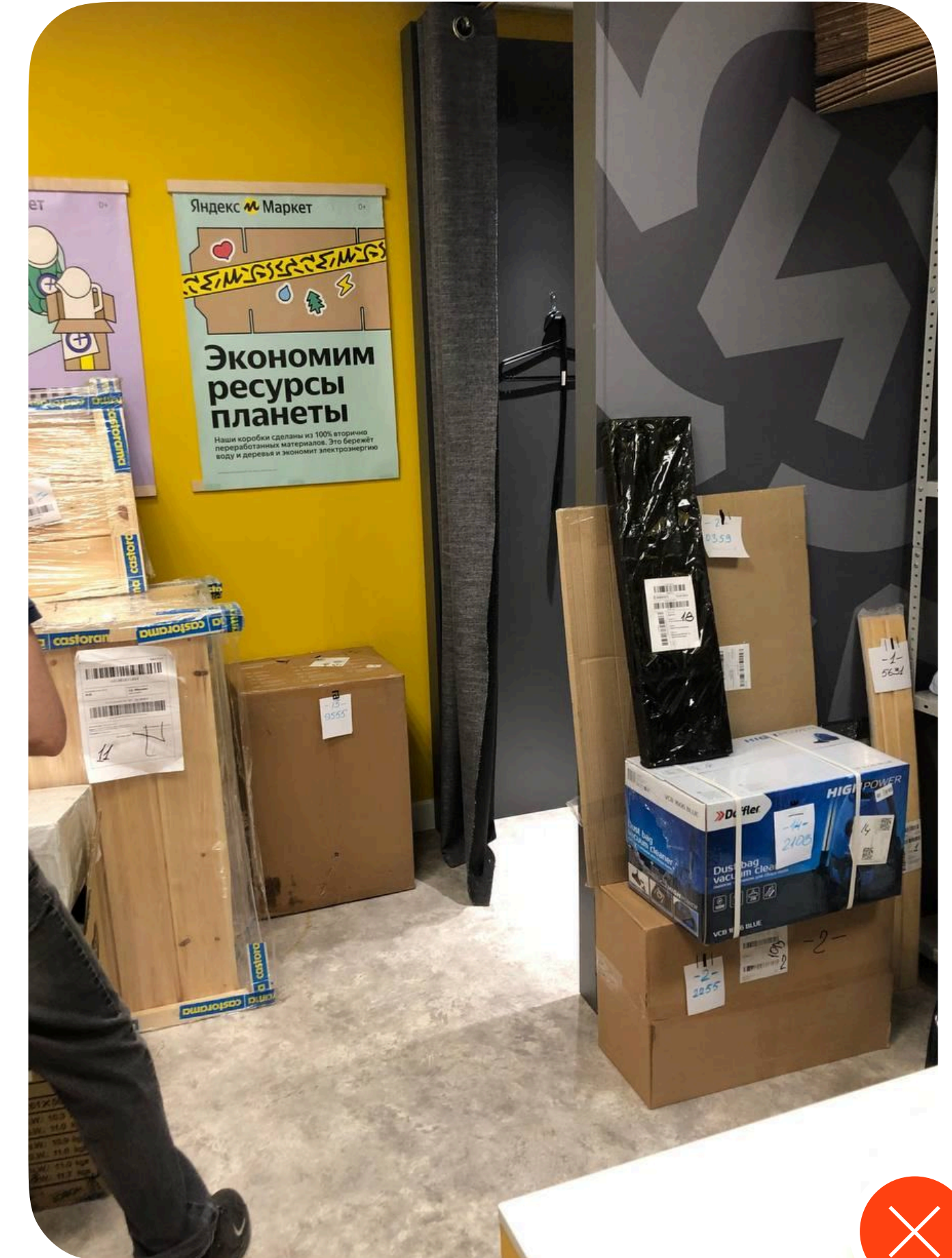

В примерочной должно быть комфортно

ПОРЯДОК НА СТОЛЕ ДЛЯ РАСПАКОВКИ

- ✓ Может прозвучать банально, но стол проверки заказа должен быть доступен для проверки и упаковки заказа :)
- ✓ Пустые коробки, упаковочные материалы, весь мусор от клиентов должны быть аккуратно собраны и утрамбованы в специальные коробки рядом



P.S.

ЛЁГКИЙ СТАРТ



ЛЁГКИЙ СТАРТ

Мы упростили требования для открытия пунктов выдачи в малых городах и посёлках. Подробнее можно прочитать на нашем [сайте](#)



Площадь

полезная площадь помещения — от 20 м²



Мебель

Любой удобный стол, чтобы выдавать заказы*



Компьютер

Со сканером штрихкодов, принтером и интернетом



Вывеска

Мы бесплатно пришлём световую вывеску

*Если хотите сделать ваш пункт выдачи более привлекательным, можно заказать брендированную мебель у нас на [сайте](#)



МЫ ВСЕГДА ГОТОВЫ ПОМОЧЬ

Открытие нового ПВЗ и особенности работы
pvzpartners@yandex-team.ru

Маркетинг ПВЗ:
брендбук, оформление, рекламная поддержка
marketingpvz@yandex-team.ru

Документы и бухгалтерия
balance_delivery@yandex-team.ru

Сотрудничество со СМИ и медиа
pr@yandex-team.ru

 **Я Market**



**ЧТО-ТО
В ЭТОМ ЕСТЬ**



СПАСИБО!